

GA-6PXS V4

LGA 2011插座主板 - Intel® E5-1600/E5-2600系列处理器

用户手册

版本 1003

版权

© 2012 GIGA-BYTE TECHNOLOGY CO., LTD. 保留所有权利。

本手册中涉及的商标是其各自所有者的合法注册商标。

免责声明

本手册中的信息是 GIGABYTE 的资产，受版权法律保护。

GIGABYTE 可能更改本手册中介绍的规格和特性，恕不另行通知。未经 GIGABYTE 事先书面同意，不得以任何形式或通过任何方式复制、复印、翻译、传播、或出版本手册的任何部分。

文档分类

为帮助使用本产品，GIGABYTE 提供以下类型的文档：

- 为快速设置产品，请阅读产品随附的快速安装指南。
- 如需详细的产品信息，请仔细阅读用户手册。

如需产品相关信息，请访问我们的网站：

<http://www.gigabyte.com>

目录

包装箱物品.....	5
GA-6PXSIV4 主板布局.....	6
第 1 章 硬件安装.....	9
1-1 安装预防措施.....	9
1-2 产品规格.....	10
1-3 安装 CPU 和 CPU 散热器.....	12
1-3-1 安装 CPU.....	12
1-4 安装内存.....	14
1-4-1 四通道内存配置.....	14
1-4-2 安装内存.....	15
1-4-3 DIMM 安装表.....	15
1-5 后面板接口.....	16
1-6 内部接口.....	18
第 2 章 BIOS 设置.....	33
2-1 Main (主) 菜单.....	35
2-2 Advanced (高级) 菜单.....	37
2-2-1 PCI 配置.....	38
2-2-2 信任计算.....	39
2-2-3 CPU Configuration (CPU 配置).....	40
2-2-3-1 CPU Power Management Configuration (CPU 电源管理配置).....	43
2-2-4 Runtime Error Logging (运行时间错误日志记录).....	44
2-2-5 SATA Configuration (SATA 配置).....	45
2-2-6 超级 IO 配置.....	47
2-2-7 串行端口控制台重定向.....	49
2-3 Chipset (芯片组) 菜单.....	53
2-3-1 北桥配置.....	54
2-3-1-1 IOH 配置.....	56
2-3-1-2 DIMM Information (DIMM 信息).....	58
2-3-2 南桥配置.....	59
2-3-3 ME Subsystem (ME 子系统).....	61
2-4 Security (安全) 菜单.....	62
2-5 Server Management (服务器管理) 菜单.....	63
2-5-1 系统信息.....	64
2-5-2 BMC LAN 配置.....	65
2-6 Boot Options (引导选项) 菜单.....	66
2-7 Boot Manager (引导管理器).....	68

2-8	Exit (退出) 菜单	69
第 3 章	附录	68
3-1	管制声明	68

包装箱物品

- GA-6PXS V4 主板
- 驱动程序光盘
- 两条 SATA 线
- I/O 挡板

- 上述包装箱物品仅供参考，实际物品以您实际收到的产品包装为准。包装箱物品如有变更，恕不另行通知。
- 主板图像仅供参考。

GA-6PXSIV4 主板布局

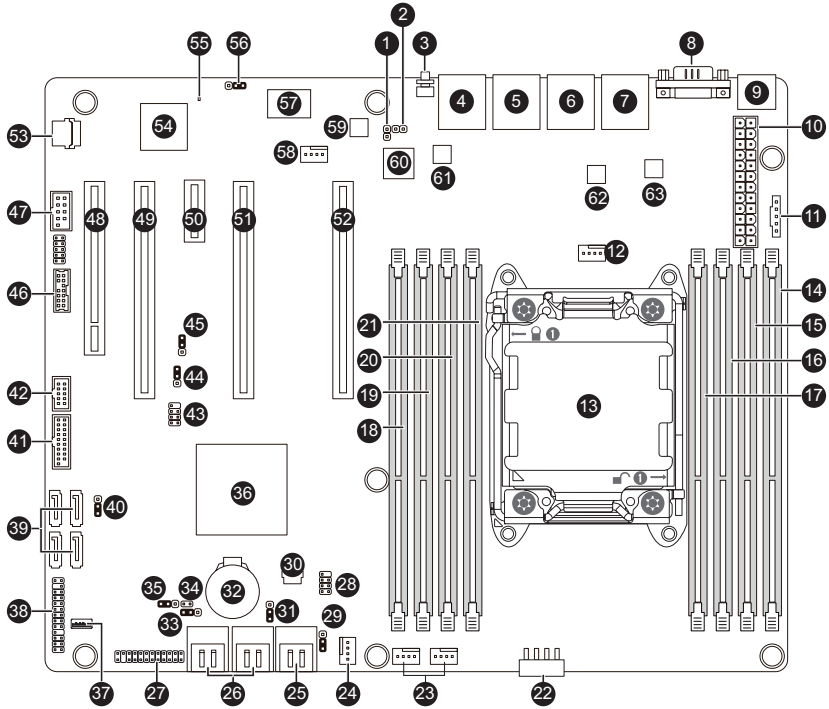

项目	代码	说明
1	LAN3_ACT	LAN3 活动 LED
2	LAN4_ACT	LAN4 活动 LED
3	ID_SW	ID 按钮
4	MLAN	10/100 管理 LAN 端口
5	USB3_LAN1	RJ45 LAN 端口 (上) / USB 3.0 端口 (下)
6	USB3_LAN2	RJ45 LAN 端口 (上) / USB 3.0 端口 (下)
7	LAN3_4	RJ45 LAN 端口
8	VGA_COM1	COM 端口 (上) / VGA 端口 (下)
9	PS2_USB2	USB 2.0 端口 (上) / PS / 2 接口 (下)
10	P1	24 针电源接口
11	PWR_DET1	PMBus 接口
12	CPU_FAN1	CPU 风扇接口
13	CPU0	Intel LGA 2011 插座
14	DDR3_P0_A0	DIMM 插槽 (通道 1 插槽 0)
15	DDR3_P0_A1	DIMM 插槽 (通道 1 插槽 1)
16	DDR3_P0_B0	DIMM 插槽 (通道 2 插槽 0)
17	DDR3_P0_B1	DIMM 插槽 (通道 2 插槽 1)
18	DDR3_P0_C0	DIMM 插槽 (通道 3 插槽 0)
19	DDR3_P0_C1	DIMM 插槽 (通道 3 插槽 1)
20	DDR3_P0_D0	DIMM 插槽 (通道 4 插槽 0)
21	DDR3_P0_D1	DIMM 插槽 (通道 4 插槽 1)
22	P1_CPU	8 针电源接口
23	SYS_FAN1/3	系统风扇 #1/#3 接口
24	SYS_FAN2	系统风扇 #2 接口
25	SATA0/1	SATA 6Gb/s 接口
26	SATA2/3/4/5	SATA 3Gb/s 接口
27	F_PANEL_1	前面板接头
28	SATA_SGPIO	SATA SGPIO 接头
29	SATA_DOM1	SATA 端口 1 DOM 支持跳线
30	U83	BIOS 升级 ROM
31	SATA_DOM0	SATA 端口 0 DOM 支持跳线
32	BAT1	电池插座
33	PASSWORD1	清除密码跳线
34	CASE_OPEN1	机箱入侵跳线
35	CLR_CMOS1	清除 CMOS 跳线
36	PBG_HS1	Intel BD82C604 (X79) 芯片组

37	USB_A	A 型 USB 接口
38	BP_1	底板接头
39	SAS0/1/2/3	SAS 3Gb/s 接口
40	BIOS_RCVR	BIOS 恢复跳线
41	F_USB3_1	USB 3.0 接头
42	F_USB_1	USB 2.0 接头
43	SAS_SGPIO	SAS SGPIO 接头
44	BIOS_WP	BIOS 写保护跳线
45	BMC_FRB1	强制停止 FRB3 定时跳线
46	TPM	TPM 模块接口
47	COM2	串行端口线缆接头
48	PCL_1	PCI 32bit/33MHz 插槽
49	PCIE1	PCI-E x16 插槽 (与 PCIE3 插槽共享带宽)
50	PCIE2	PCI-E x1 插槽
51	PCIE3	PCI-E x16 插槽 (与 PCIE1 插槽共享带宽)
52	PCIE4	PCI-E 插槽
53	U393	BMC 升级 ROM
54	U392	ASPEED AST2300 芯片组
55	BMC_LED1	BMC 准备就绪 LED
56	SSB_ME1	ME 恢复跳线
57	U17	iTE IT8728F Super I/O
58	SYS_FAN4	系统风扇 #4 接口
59	U430	Intel 82574L 芯片组
60	U15	EtronTech EJ188H 芯片组
61	U432	Intel 82574L 芯片组
62	U442	Intel 82574L 芯片组
63	U444	Intel 82574L 芯片组



小心! 如果将 SATA 类型硬盘驱动器连接到主板, 请确保跳线闭合并置于 **2-3 插针** (正常模式), 以降低硬盘损坏风险。有关 SATA_DOM0 和 SATA_DOM1 跳线设置的说明, 请参见第 32 页。









第 1 章 硬件安装

1-1 安装预防措施

此主板上包括许多精密电路和组件，静电放电可能造成损坏 (ESD)。在安装之前，请仔细阅读用户手册并按以下过程进行操作：

- 在安装之前，请勿取下或毁坏主板 S/N (序列号) 标签或由经销商提供的保修标签。这些标签是保修验证所必需的。
- 在安装或卸下主板或其他硬件组件前，务必从电源插座上拔掉电源线，以断开交流电源。
- 将硬件组件连接到主板上的内部接口时，确保它们连接牢固。
- 手拿主板时，避免接触任何金属引线或接头。
- 手拿主板、CPU 或内存等电子组件时，最好戴上静电放电 (ESD) 腕带。如果没有 ESD 腕带，应保持手干燥，并事先接触一下金属物品以消除静电。
- 在安装主板之前，请将其放在防静电垫上或静电屏蔽容器内。
- 从主板上拔掉电源线之前，确保电源已关闭。
- 在打开电源前，确保已根据当地电压标准设置了电源电压。
- 在使用产品前，请确认所有线缆以及硬件组件的电源接头均已连接。
- 为防止主板损坏，请勿让螺丝接触主板电路或其组件。
- 确保主板上或计算机机箱内没有任何遗留的螺丝或金属组件。
- 请勿将计算机系统放置在不平稳的表面上。
- 请勿将计算机系统置于高温环境中。
- 在安装过程中打开计算机电源可能造成系统组件损坏和用户人身伤害。
- 如果您对任何安装步骤有疑问或在使用产品时遇到问题，请咨询有资质的计算机技术人员。

1-2 产品规格

 CPU	<ul style="list-style-type: none">◆ 支持Intel® Xeon® E5系列处理器 (LGA2011封装)◆ L3缓存视CPU而定
 芯片组	<ul style="list-style-type: none">◆ Intel® BD82C604 (X79) PCH
 内存	<ul style="list-style-type: none">◆ 8 x 1.5V DDR3 DIMM插槽, 最多支持64GB (UDIMM)和256GB (RDIMM)系统内存◆ 四通道内存架构◆ 支持1600/1333/1066内存模块◆ 支持ECC内存模块
 LAN	<ul style="list-style-type: none">◆ 4 x Intel® 82574支持10/100/1000 Mbps
 扩展槽	<ul style="list-style-type: none">◆ 1 x PCI Express x16插槽, 运行在x16 (Gen3/PCIE4)◆ 1 x PCI Express x16插槽, 运行在x16 (Gen3/PCIE3)◆ 1 x PCI Express x16插槽, 运行在x8 (Gen3/PCIE3(此插槽与PCIE1插槽共享带宽。当此插槽已使用时, PCIE3插槽将运行在x8模式。))◆ 1 x PCI Express x1插槽 (PCIE2)◆ 1 x PCI Express x16插槽, 运行在x8 (Gen3/PCIE1)◆ 1 x PCI 32bit/33Mhz插槽
 板载音频	<ul style="list-style-type: none">◆ Realtek® ACL892 HD
 存储接口	<ul style="list-style-type: none">◆ 2 x SATA 6Gb/s接口 (SATA0/1)◆ 4 x SATA 3Gb/s接口 (SATA2/3/4/5)◆ 4 x SATA 3Gb/s接口 (SAS0/1/2/3/via SCU)◆ 支持Intel RSTe SATA RAID 0、RAID 1、RAID 10、RAID 5
 USB (板载接头)	<ul style="list-style-type: none">◆ 4 x USB 2.0/1.1端口 (2个由与内部USB接头相连的USB支架提供/2个在后面板上)◆ 最多6个USB 3.0端口 (2个由与内部USB接头相连的USB支架提供/4个在后面板上)◆ 1 x A型接口
 内部接口	<ul style="list-style-type: none">◆ 1 x 24-针ATX主电源接口◆ 1 x 8针ATX 12V电源接口◆ 8 x SATA 3Gb/s接口◆ 2 x SATA 6Gb/s接口◆ 1 x CPU风扇接头◆ 4 x 系统风扇接头◆ 1 x 前面板接头◆ 1 x 底板接头◆ 1 x USB3.0接头◆ 1 x USB2.0接头◆ 1 x TPM接头◆ 1 x 串行端口接头◆ 1 x PMBus接头◆ 1 x SATA SGPIO接头◆ 1 x SAS SGPIO接头

	后面板接口	<ul style="list-style-type: none"> ◆ 1 x PS/2接口 ◆ 1 x COM端口 ◆ 1 x VGA端口 ◆ 2 x USB 2.0/1.1端口 ◆ 4 x USB 3.0端口 ◆ 4 x RJ-45 LAN端口 ◆ 1 x 10/100管理LAN端口 ◆ 1 x ID开关按钮
	I/O控制器	<ul style="list-style-type: none"> ◆ iTE IT8728芯片
	硬件监视器	<ul style="list-style-type: none"> ◆ 系统电压检测 ◆ CPU/系统温度检测 ◆ CPU/系统/电源风扇速度检测 ◆ CPU过热警告 ◆ CPU/系统/电源风扇故障警告 ◆ CPU/系统风扇速度控制
	BIOS	<ul style="list-style-type: none"> ◆ 1 x 64 Mbit闪存 ◆ AMI BIOS
	外形尺寸	<ul style="list-style-type: none"> ◆ ATX外形尺寸; 12英寸 x 9.6英寸

* GIGABYTE 保留对产品规格和产品相关信息进行变更而无须事先通知的权利。

1-3 安装 CPU 和 CPU 散热器



在开始安装 CPU 之前，请阅读下面的指导说明：

- 确保主板支持该 CPU。
(关于最新 CPU 支持列表，请访问 GIGABYTE 网站。)
- 在安装 CPU 之前，务必关闭计算机电源，从电源插座上拔掉电源线，以防硬件损坏。
- 找到 CPU 的第一插针。如果方向不对，CPU 将无法插入 (或者，可以找到 CPU 两侧的凹口和 CPU 插座上的对准键。)
- 在 CPU 表面均匀涂抹一薄层散热胶。
- 在未安装 CPU 散热器的情况下，切勿打开计算机电源，否则 CPU 可能过热并循环。
- 根据 CPU 规格设置 CPU 主频。不建议所设置的系统总线频率超出硬件规格，因为这不符合关于外设的标准要求。如果希望设置超出标准规格的频率，请依照硬件 (包括 CPU、图形卡、内存、硬盘驱动器等) 规格进行操作。

1-3-1 安装 CPU

A. 找到主板 CPU 插座上的对准键和 CPU 上的凹口。

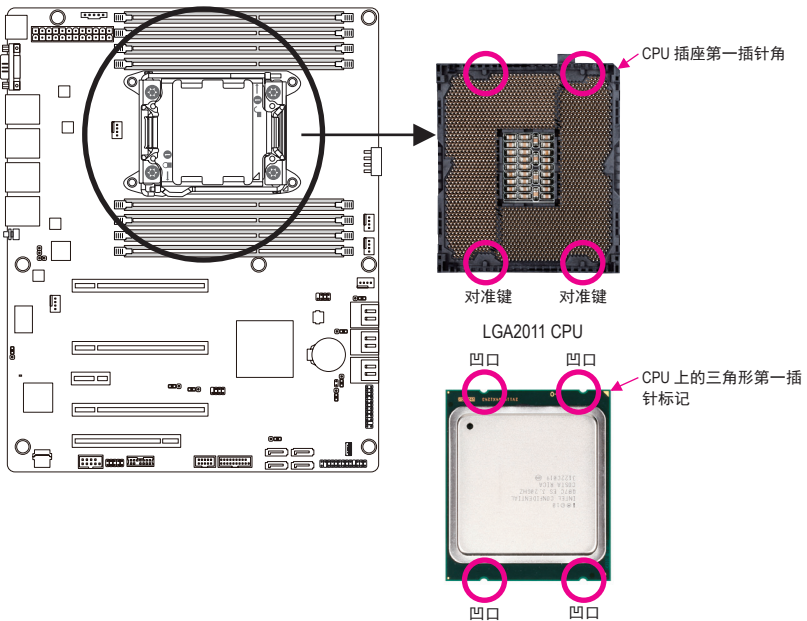

B. 按照下述步骤将 CPU 正确安装到主板 CPU 插座。



- 在安装 CPU 前，务必关闭计算机，从电源插座上拔掉电源线，以防损坏 CPU。
- 为保护插座触点，除非 CPU 插座上插入了 CPU，否则请勿取下塑料保护盖。妥善保管盖板，在取下 CPU 时重新装上盖板。

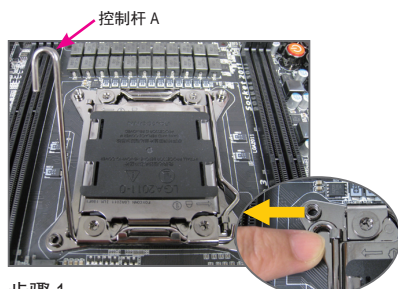

步骤 1:

向下按“解锁”标记“☐”旁边的控制杆 (以下称为控制杆 A)，将其从插座上扳开。

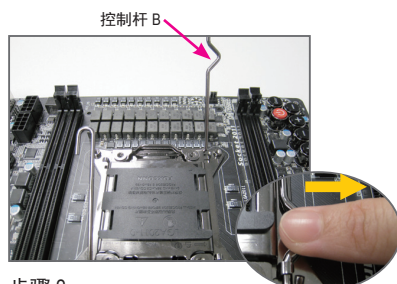

步骤 2:

向下按“锁定”标记“☑”旁边的控制杆 (以下称为控制杆 B)，将其从插座上扳开。然后，提起控制杆。



步骤 3:

轻轻按下控制杆 A 以抬起承载板。打开承载板。(注意：承载板打开后，切勿触摸插座触点。)



步骤 4:

用拇指和食指拿住 CPU。将 CPU 第一插针标记 (三角形) 对准 CPU 插座上的第一插针角 (或者，将 CPU 凹口对准插座上的对准键)，然后小心地将 CPU 竖直插入插座。



步骤 5:

CPU 正确插入到位后，小心地重新装上承载板。接下来，将控制杆 B 固定在其定位凸起下方。在操作控制杆过程中，塑料保护盖可能从承载板上脱落。取下盖板。妥善保管盖板，在未安装 CPU 时务必重新装上盖板。



步骤 6:

最后，将控制杆 A 固定在其定位凸起下方，以完成 CPU 的安装。

1-4 安装内存



在开始安装内存之前，请阅读下面的指导说明：

- 确保主板支持该内存。为取得最佳性能，建议使用容量、品牌、速度和芯片都相同的内存。
- 在安装内存之前，务必关闭计算机电源，从电源插座上拔掉电源线，以防硬件损坏。
- 内存模块采用防止误插入的设计。内存模块只能以一种方向安装。如果无法插入内存，请改变方向。

1-4-1 四通道内存配置

此主板提供四个 DDR3 内存插槽，支持四通道技术。安装内存后，BIOS 将自动检测内存的规格和容量。启用四通道内存模式可使原始内存带宽翻倍。

八个 DDR3 内存插槽分为四个通道，每个通道有两个内存插槽，如下所示：

通道 1：DDR3_P0_A0、DDR3_P0_A1

通道 2：DDR3_P0_B0、DDR3_P0_B1

通道 3：DDR3_P0_C0、DDR3_P0_C1

通道 4：DDR3_P0_D0、DDR3_P0_D1



只使用一个 DIMM 时，必须安装到内存插槽 0。

内存安装顺序必须是插槽 0/ 插槽 1/ 插槽 2。

若安装顺序有误，系统将不能正常引导。

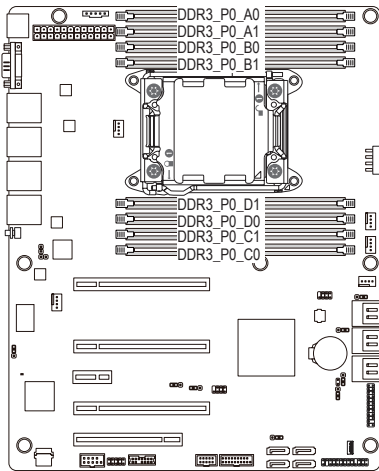

由于 CPU 限制，在以四通道模式安装内存前，请阅读下面的指导说明。

1. 只安装一个 DDR3 内存模块时，无法启用四通道模式。
2. 安装两个或四个内存模块以启用四通道模式时，建议使用容量、品牌、速度和芯片都相同的内存，以达到最佳性能。

1-4-2 安装内存



在安装内存模块前，务必关闭计算机，从电源插座上拔掉电源线，以防损坏内存模块。

务必在此主板上安装 DDR3 DIMM。

安装步骤：

步骤 1. 将 DIMM 内存模块垂直插入 DIMM 插槽，并向下按。

步骤 2. 合上 DIMM 插槽两个边缘的塑料卡子以锁定 DIMM 模块。

注意：为实现双通道和四通道操作，DIMM 必须成对安装。

步骤 3. 需要卸下 DIMM 模块时，执行与安装步骤相反的步骤。

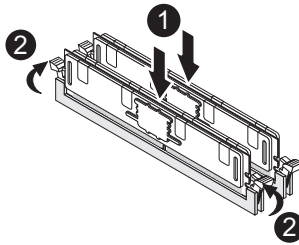

1-4-3 DIMM 安装表

R-DIMM	1N or 2N	DIMM1	DIMM0
	1N	Empty	Single-Rank
	1N	Empty	Dual-Rank
	1N	Empty	Quad-Rank
	1N	Single-Rank	Single-Rank
	1N	Single-Rank	Dual-Rank
	1N	Dual-Rank	Dual-Rank
	1N	Single-Rank	Quad-Rank
	1N	Dual-Rank	Quad-Rank
	1N	Quad-Rank	Quad-Rank

U-DIMM	1N or 2N	DIMM1	DIMM0
	1N	Empty	Single-Rank
	1N	Empty	Dual-Rank
	2N	Single-Rank	Single-Rank
	2N	Single-Rank	Dual-Rank
	2N	Dual-Rank	Dual-Rank

1-5 后面板接口

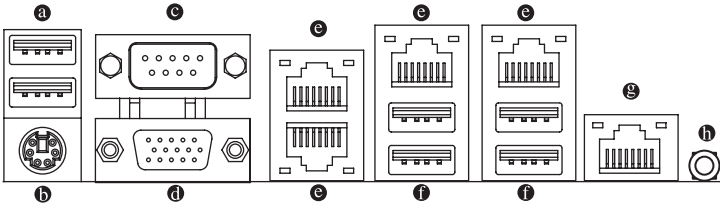

Ⓐ USB 2.0/1.1 端口

USB 端口支持 USB 2.0/1.1 规范。使用此端口连接 USB 设备，如 USB 键盘 / 鼠标、USB 打印机、USB 闪存驱动器等。

Ⓑ PS/2 键盘 / 鼠标端口

将 PS/2 键盘或鼠标连接到此端口。

Ⓒ 串行端口

连接到基于串口的鼠标或数据处理设备。

Ⓓ 视频端口

视频输入端口连接到视频输入，还可应用于视频环通功能。

Ⓔ RJ-45 LAN 端口

千兆以太网 LAN 端口提供 Internet 连接，数据速率可高达 1 Gbps。下面介绍 LAN 端口 LED 的状态。

Ⓕ USB 3.0 端口

USB 端口支持 USB 3.0 规范。使用此端口连接 USB 设备，如 USB 键盘 / 鼠标、USB 打印机、USB 闪存驱动器等。

Ⓖ KVM 服务器管理 10/100 LAN 端口

LAN 端口提供 Internet 连接，数据传输速率为 10/100Mbps。

Ⓗ ID 开关按钮

此按钮提供特定单元识别功能。

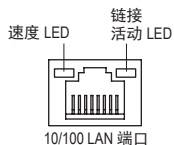

MLAN 速度 LED:

状态	说明
绿色点亮	100 Mbps 数据速率
绿色闪烁	10 Mbps 或 100 Mbps 数据速率
不亮	10 Mbps 数据速率

链接 / 活动 LED:

状态	说明
点亮	系统和网络之间的链接或无访问
闪烁	正在发送或接收数据
不亮	未发送或接收数据

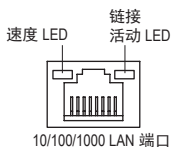

82574 速度 LED:

状态	说明
黄色点亮	1 Gbps 数据速率
黄色闪烁	表示 1 Gbps 数据速率
绿色点亮	100 Mbps 数据速率
绿色闪烁	表示 100 Mbps 数据速率
不亮	10 Mbps 数据速率

链接 / 活动 LED:

状态	说明
点亮	系统和网络之间的链接或无访问
闪烁	正在发送或接收数据
不亮	未发送或接收数据



- 拔掉后面板接口上连接的线缆时，先从设备上拔掉线缆，然后从主板上拔掉线缆。
- 拔掉线缆时，将其从接口上平直拔下。请勿来回转动，以防线缆接头内部短路。

1-6 内部接口

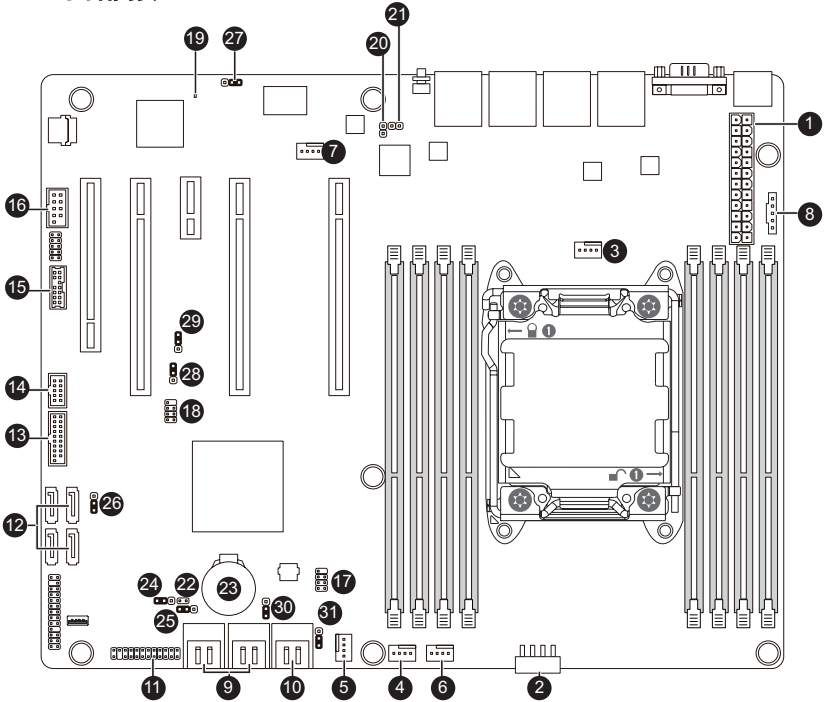

1)	P1	17)	SATA_SGPIO
2)	P1_CPU	18)	SAS_SGPIO
3)	CPU_FAN1 (CPU 风扇)	19)	BMC_LED1
4)	SYS_FAN1 (系统风扇)	20)	LAN3_ACT
5)	SYS_FAN2 (系统风扇)	21)	LAN4_ACT
6)	SYS_FAN3 (系统风扇)	22)	CASE_OPEN1
7)	SYS_FAN4 (系统风扇)	23)	BAT1
8)	PWR_DET1 (PMBus)	24)	CLR_CMOS1
9)	SATA45/SATA23	25)	PASSWORD1
10)	SATA0/1	26)	BMC_FRB1
11)	F_PANEL1	27)	SSB_ME1
12)	SAS0/1/2/3	28)	BIOS_WP
13)	F_USB3_1	29)	BMC_FRB1
14)	F_USB1	30)	SATA_DOM0
15)	TPM	31)	SATA_DOM1
16)	COM2		



在连接外部设备之前，请阅读下面的指导说明：

- 首先确保设备与要连接的接口兼容。
- 在安装设备前，务必关闭设备和计算机的电源。从电源插座上拔掉电源线，以防损坏设备。
- 在安装设备之后和打开计算机电源之前，确保设备线缆已牢固连接到主板上的接口。

1/2) P1/P1_CPU (2x12 主电源接口和 2x4 12V 电源接口)

使用电源接口时，电源装置可以为主板上的所有组件提供充足稳定的电源。在连接电源接口前，首先确保电源已关闭并且所有设备均已正确安装。电源接口采用防止误插入的设计。按正确的方向将电源线连接到电源接口。12V 电源接口主要是为 CPU 供电。如果不连接 12V 电源接口，计算机无法启动。



为满足扩展要求，建议电源应能承受高功耗（500W 或以上）。如果使用的电源不能提供所需的功率，可能导致系统不稳定或无法启动。

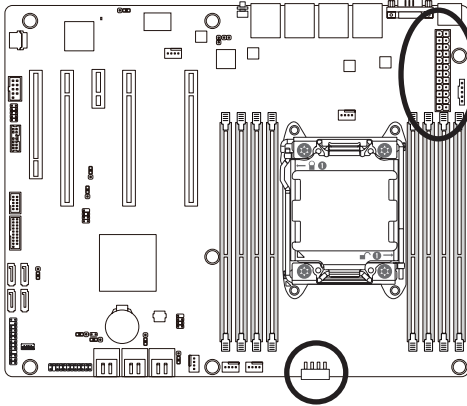

P1_CPU

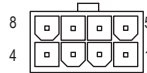

插针编号	定义
1	GND
2	GND
3	GND
4	GND
5	+12V
6	+12V
7	+12V
8	+12V

P1

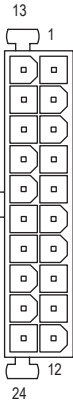

插针编号	定义	插针编号	定义
1	3.3V	13	3.3V
2	3.3V	14	-12V
3	GND	15	GND
4	+5V	16	PS_ON
5	GND	17	GND
6	+5V	18	GND
7	GND	19	GND
8	电源良好	20	-5V
9	5VSB (待机 +5V)	21	+5V
10	+12V	22	+5V
11	+12V	23	+5V
12	3.3V	24	GND

3/4/5/6/7) CPU_FAN1/SYS_FAN1/SYS_FAN2/SYS_FAN3/SYS_FAN4 (CPU 风扇 / 系统风扇接头)

此主板有一个 4 针 CPU 风扇接头 (CPU_FAN1)、四个 4 针 (SYS_FAN1/SYS_FAN2/SYS_FAN3) 系统风扇接头。大多数风扇接头采用防止误插入的设计。当连接风扇线缆时，务必以正确的方向连接 (黑色接头线是地线)。

此主板支持 CPU 风扇速度控制，要求所使用的 CPU 风扇采用风扇速度控制设计。为达到最佳散热效果，建议将系统风扇安装在机箱内部。

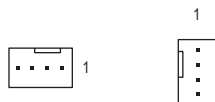
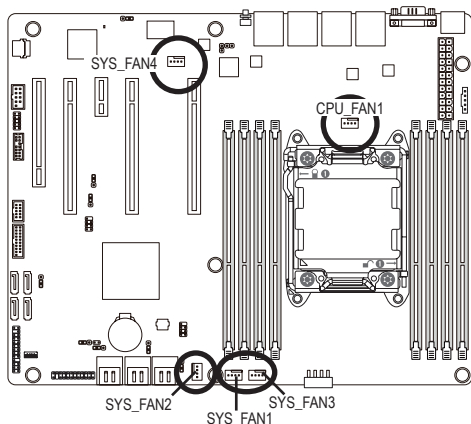

插针编号	定义
1	GND
2	+12V
3	感知
4	速度控制



- 务必将风扇线缆连接到风扇接头，以防 CPU 和系统过热。过热可能导致 CPU 损坏或系统挂起。
- 这些风扇接头不是配置跳线块。切勿将跳线帽置于接头上。

8) PWR_DET1 (PMBus 接口)

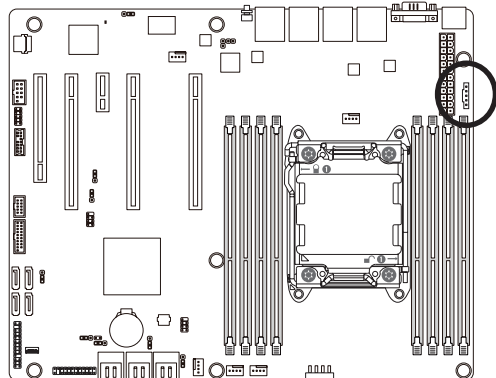

插针编号	定义
1	SMB CLK
2	SMB数据
3	SMB提示
4	GND
5	3.3V感知

9) SATA45/23 (SATA 3Gb/s 接口)

SATA 接口符合 SATA 3Gb/s 标准，与 SATA 1.5Gb/s 标准兼容。每个 SATA 接口支持一个 SATA 设备。

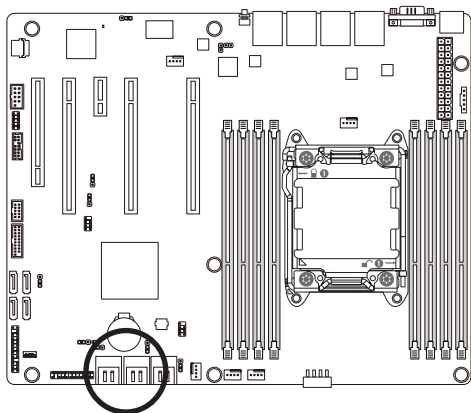

插针编号	定义
1	GND
2	TXP
3	TXN
4	GND
5	RXN
6	RXP
7	GND



- RAID 0 或 RAID 1 配置需要至少两个硬盘驱动器。如果配置两个以上硬盘驱动器，硬盘驱动器总数必须是偶数。
- RAID 10 配置需要四个硬盘驱动器。

(注意) 当 RAID 配置跨多个 SATA 6Gb/s 通道而建立时，RAID 配置的系统性能因所连接的设备不同而异。

10) SATA01 (SATA 6Gb/s 接口)

此 SATA 接口符合 SATA 6Gb/s 标准，与 SATA 3Gb/s 和 1.5Gb/s 标准兼容。每个 SATA 接口支持一个 SATA 设备。

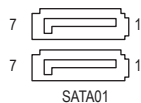
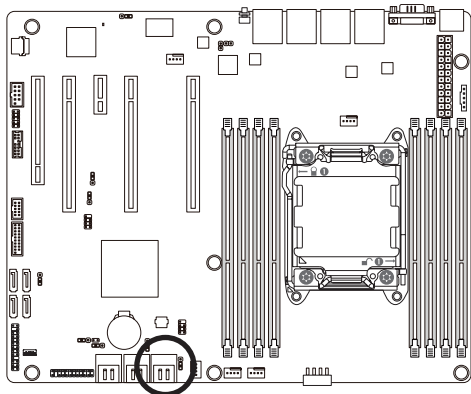

插针编号	定义
1	GND
2	TXP
3	TXN
4	GND
5	RXN
6	RXP
7	GND

11) F_PANEL1 (前面板接头)

参照下面的插针分配，将机箱上的电源开关、复位开关、机箱侵入开关 / 传感器、以及系统状态指示灯等连接到此接头。在连接线缆前，请注意正负插针。

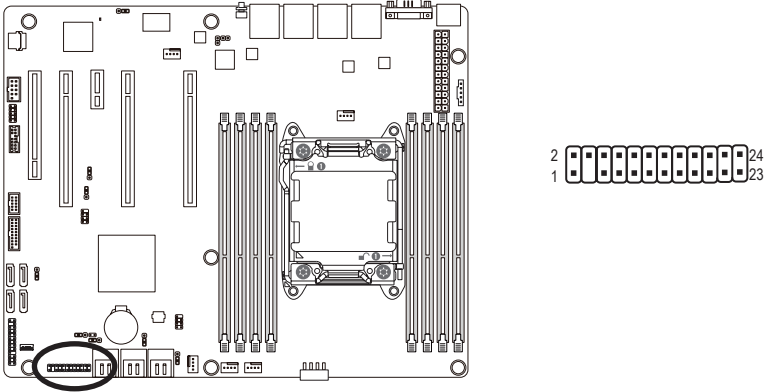

插针编号	信号名称	定义
1	PWLED+	电源LED信号正极(+)
2	5VSB	5V待机电源
3	NC	无插针
4	ID_LED+	ID LED信号正极(+)
5	PWLED-	电源LED信号负极(-)
6	ID_LED-	ID LED信号负极(-)
7	HD+	硬盘LED信号正极(+)
8	F_SYSRDY	系统前面板LED信号
9	HD-	硬盘 LED 信号负极 (-)
10	SYS_STATUS-	系统状态LED信号负极(-)
11	PWB+	电源按钮信号正极(+)
12	L1_ACT	LAN1活动LED信号
13	PWB+_GND	接地
14	L1_LINK-	LAN1链接LED信号负极(-)
15	RST_BTN+	复位按钮信号正极(+)
16	SENSOR_SDA	SMBus数据信号
17	RST_BTN_GND	接地
18	SENSOR_SCL	SMBus时钟信号
19	ID_SW+	ID开关信号正极(+)
20	CASE_OPEN-	机箱入侵信号负极(-)
21	ID_SW(GND)	接地
22	L2_ACT	LAN2活动LED信号
23	NMI_SW-	NMI开关信号负极(-)
24	L2_LINK-	LAN2链接LED信号负极(-)



前面板设计可能因机箱不同而异。前面板模块上主要包括电源开关、复位开关、电源 LED、硬盘驱动器活动 LED、扬声器等。将机箱前面板模块连接到此接头时，确保导线分配和插针分配正确匹配。

12) SAS01/2/3 (SATA 3Gb/s 接口)

这些 SATA 接口符合 SAS 3Gb/s 标准，并且与 SATA 3Gb/s 标准兼容。

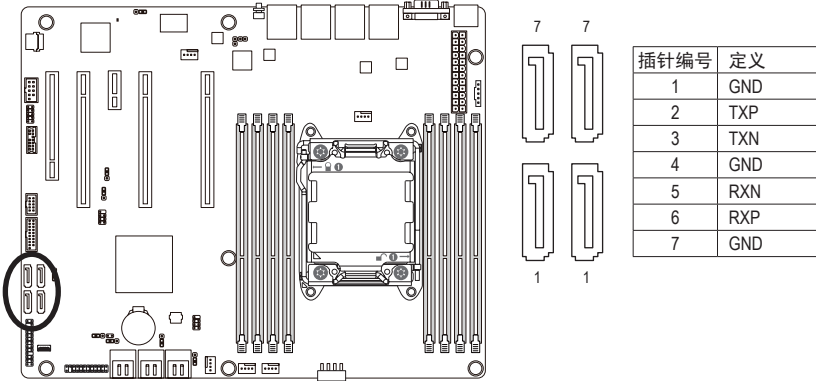

13) F_USB3_1 (USB 3.0 接头)

这些接头符合 USB 3.0 规范。每个 USB 接头可通过选购的 USB 支架提供两个 USB 端口。如需购买可选的 USB 支架，请与当地经销商联系。

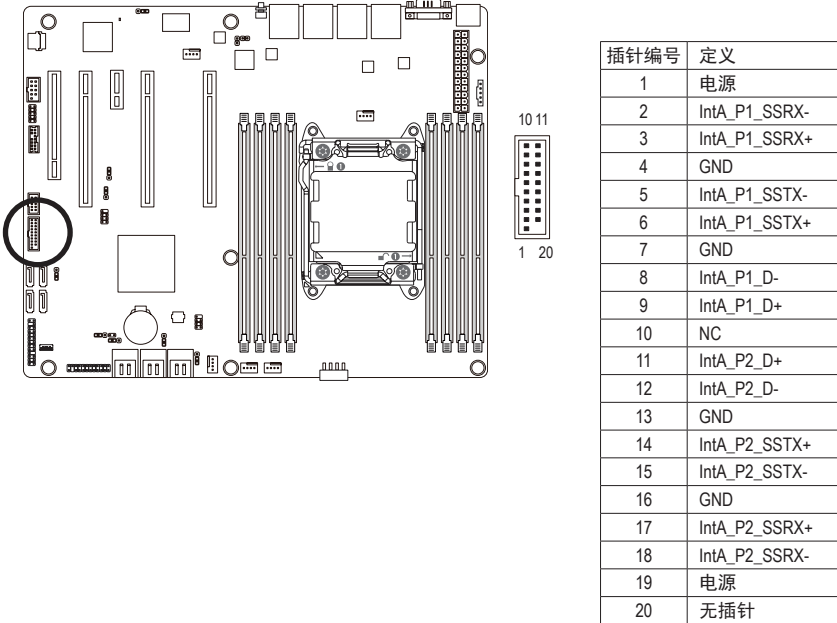

14) F_USB1 (前部 USB 接头)

这些接头符合 USB 2.0/1.1 规范。每个 USB 接头可通过选购的 USB 支架提供两个 USB 端口。如需购买可选的 USB 支架，请与当地经销商联系。

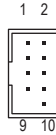
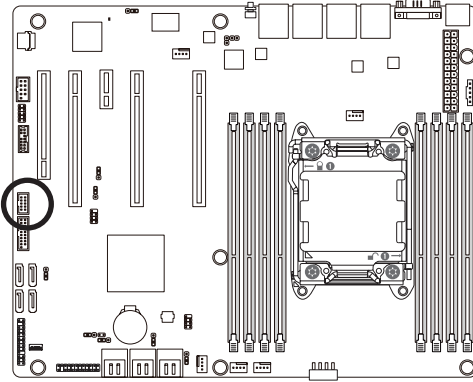

插针编号	定义
1	电源(5V)
2	电源(5V)
3	USB DX-
4	USB DY-
5	USB DX+
6	USB DY+
7	GND
8	GND
9	无插针
10	NC

15) TPM (TPM 模块接口)

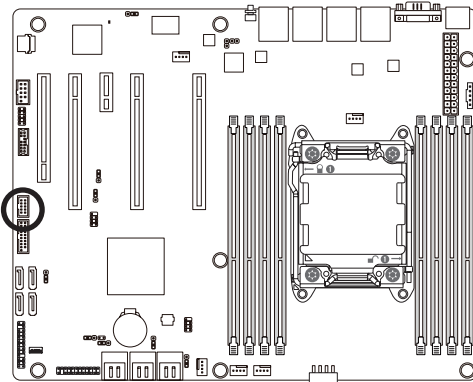

插针编号	定义	插针编号	定义
1	CLK_33M_TPM	8	TPM_DET_N
2	P_3V3_AUX	9	LPC_LAD2
3	RST_TPM	10	NC
4	P3V3	11	LPC_LAD3
5	LPC_LAD0	12	GND
6	LPC_SERIRQ	13	LPC_LFRAME_N
7	LPC_LAD1	14	GND

16) COM2 (串行端口接头)

COM 接头可通过选购的 COM 端口线缆提供一个串行端口。如需购买可选的 COM 端口线缆，请与当地经销商联系。

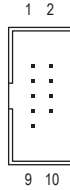
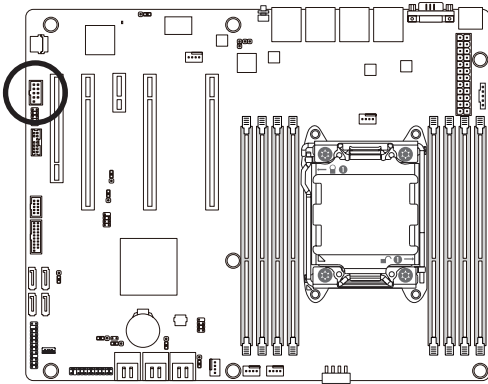

插针编号	定义
1	NDCD-
2	NDSR-
3	NSIN
4	NRST-
5	NSOUT
6	NCTS-
7	NDTR-
8	NRI
9	GND
10	无插针

17) SATA_SGPI0 (SATA SGPI0 接头)

SGPI0 是指 Serial General Purpose Input/Output (串行通用输入 / 输出)，它是在主机总线适配器 (HBA) 和底板之间使用的 4 信号 (或 4 导线) 总线。4 个信号中的 3 个信号由 HBA 驱动，另外 1 个信号由底板驱动。通常，HBA 是位于服务器、台式、机架或工作站计算机内部的存储控制器，它与硬盘驱动器交互作用以存储和检索数据。

此接头为 SGPI0 功能提供 SATA 接口。

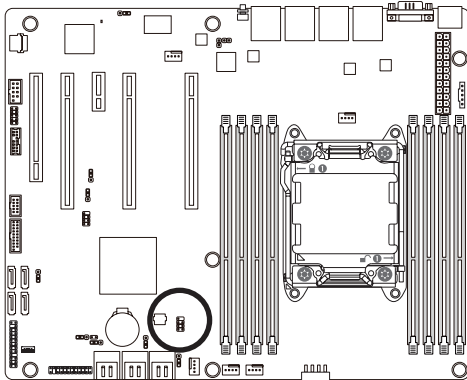

插针编号	定义
1	SGPI0_SATA_DATAIN
2	无插针
3	SGPI0_SATA_DATAOUT
4	GND
5	GND
6	SGPI0_SATA_LOAD
7	NC
8	SGPI0_SATA_CLOCK

18) SAS_SGPIO (SAS SGPIO 接头)

此接头为 SGPIO 功能提供 SAS 接口。

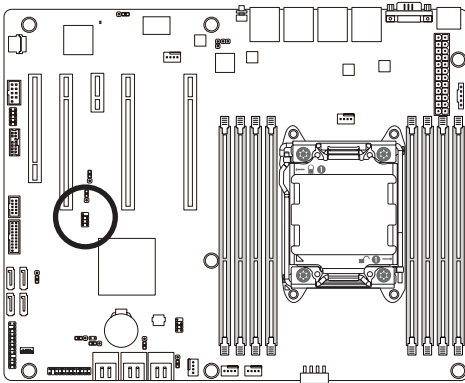

1 2
3 4
5 6
7 8

插针编号	定义
1	SGPIO_SAS_DATAIN
2	无插针
3	SGPIO_SAS_DATAOUT
4	GND
5	GND
6	SGPIO_SAS_LOAD
7	NC
8	SGPIO_SAS_CLOCK

19) BMC_LED1 (BMC 固件准备就绪 LED)

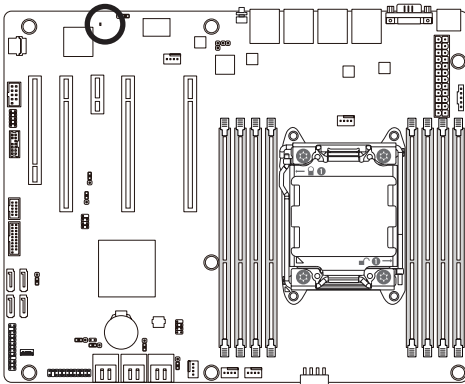

状态	说明
点亮	BMC 固件在初始化
闪烁	BMC 固件准备就绪
不亮	系统电源关闭

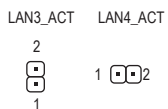
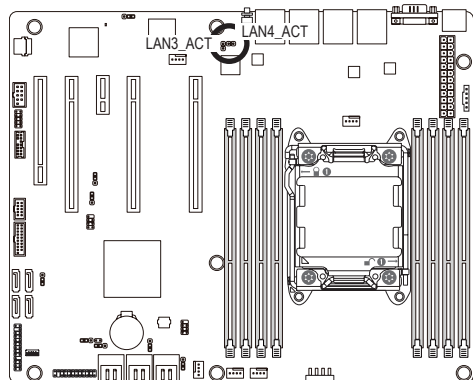

20/21) LAN3_ACT/LAN4_ACT (LAN3/LAN4 链接 / 活动 LED 接头)

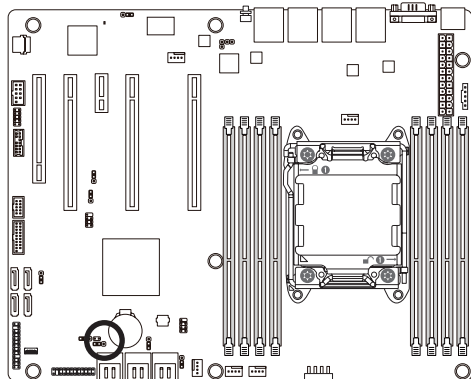

插针编号	定义
1	3.3V
2	活动

22) CASE_OPEN1 (机箱打开入侵接头)



-  打开：启用机箱入侵警示。
-  闭合：正常运行。

23) BAT1 (电池)

电池提供的电源可以在计算机关机时保持 CMOS 中的值 (如 BIOS 配置、日期和时间信息等)。当电池电压降至较低电平时, 应更换电池, 否则 CMOS 值可能不准确或丢失。

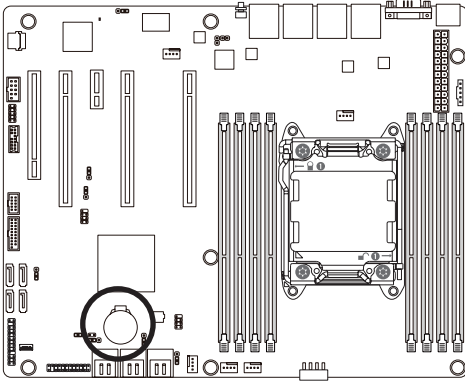



- 在更换电池前, 务必关闭计算机, 拔掉电源线。
- 更换时使用同等电池。如果更换电池时使用的型号不正确, 存在爆炸危险。
- 如果您无法更换电池或不确定电池型号, 请与销售店或当地经销商联系。
- 安装电池时, 请注意电池的正面 (+) 和负面 (-) (正面应朝上)。
- 废旧电池必须依照当地环保法规进行处置。

24) CLR_CMOS1 (清除 CMOS 跳线)

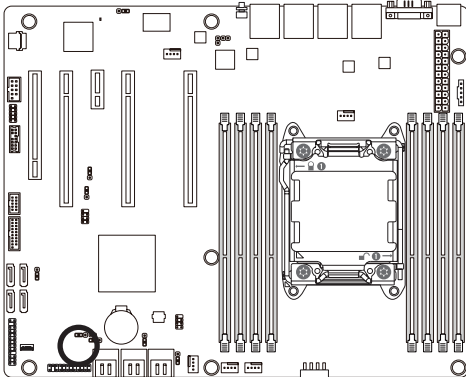
使用此跳线清除 CMOS 值 (如日期信息和 BIOS 配置) 并将 CMOS 值恢复至出厂默认值。如要清除 CMOS 值, 将跳线帽置于两个插针上以暂时短路两个插针, 或者使用螺丝刀等金属物品接触两个插针几秒钟。



1  1-2 闭合: 正常运行 (默认设置)

1  2-3 闭合: 清除 CMOS 数据



- 在清除 CMOS 值之前, 务必关闭计算机电源, 从电源插座上拔掉电源线。
- 在清除 CMOS 值之后和打开计算机电源之前, 务必从跳线上取下跳线帽。否则, 可能造成主板损坏。
- 系统重新启动后, 进入 BIOS Setup 的 Exit (退出) 菜单, 加载出厂默认值, 即选择 Load User Default (加载用户默认值), 或者手动配置 BIOS 设置 (关于 BIOS 配置, 请参见第 2 章 “BIOS Setup”)。

25) PASSWORD1 (清除管理员密码跳线)

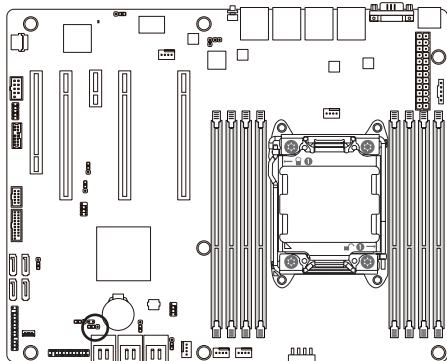

1  1-2 闭合：正常运行。(默认设置)

1  2-3 闭合：清除管理员密码。

26) BIOS_RCVR (BIOS 恢复跳线)

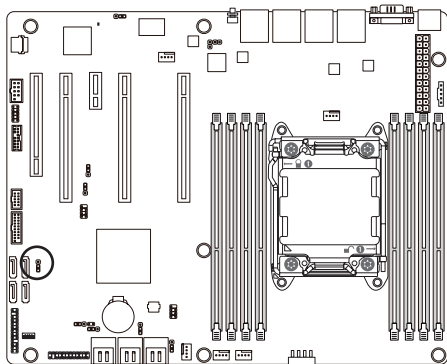



 1-2 闭合：正常运行。(默认设置)

 2-3 闭合：BIOS 恢复模式。

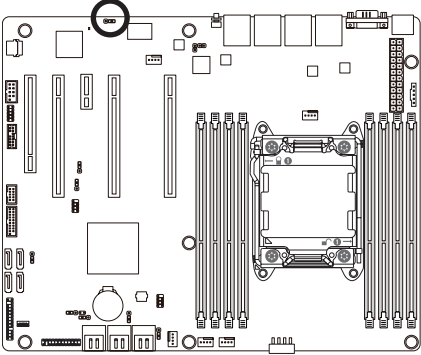

27) SSB_ME1 (ME 恢复跳线)

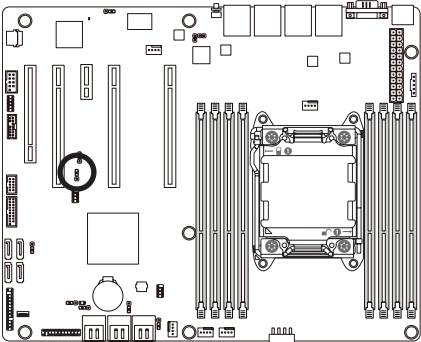

- 1  1-2 闭合：启用 ME 恢复。
- 1  2-3 闭合：禁用 ME 恢复。(默认设置)

28) BIOS_WP (BIOS 写保护跳线)



- 1  1-2 闭合：正常运行。(默认设置)
- 1  2-3 闭合：启用 BIOS 写保护功能。

29) BMC_FRB1 (强制停止 FRB3 定时跳线)

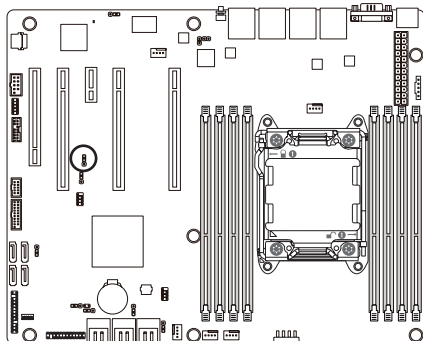

1
2-3 闭合：正常运行。(默认设置)

1
2-3 闭合：强制停止 FRB3 定时。

30/31) SATA_DOM0/SATA_DOM1 (SATA DOM 跳线)



小心! 如果将 SATA 类型硬盘驱动器连接到主板，请确保跳线闭合并置于 **2-3 插针** (正常模式)，以降低硬盘损坏风险。

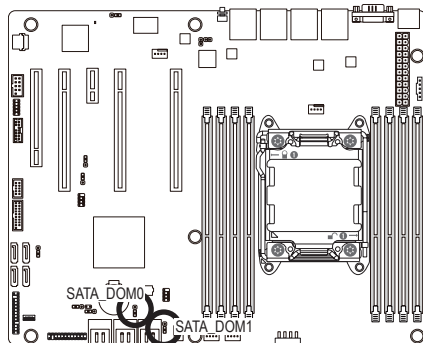

1
2-3 闭合：启用 SATA 端口 0 和 SATA 端口 1
DOM 支持。

1
2-3 闭合：正常模式。(默认设置)

插针编号	定义
1	P5V
2	GND
3	GND

第 2 章 BIOS 设置

BIOS (基本输入和输出系统) 在主板上的 EFI 中记录系统的硬件参数。它的主要功能包括在系统启动期间执行开机自检 (POST)、保存系统参数、以及加载操作系统等。BIOS 包括一个 BIOS Setup 程序, 允许用户修改基本系统配置或激活特定系统功能。当电源关闭时, 主板上的电池为 CMOS 提供必要的电源, 以保留 CMOS 中的配置值。

如要访问 BIOS Setup 程序, 在开机后的 POST 期间按 <F2> 键。



- BIOS 刷新有潜在风险, 如果在使用当前 BIOS 版本过程中没有遇到问题, 建议您不要刷新 BIOS。如要刷新 BIOS, 请谨慎操作。
BIOS 刷新不当可能会造成系统工作不正常。
- 建议您不要修改默认设置 (除非必要), 以避免系统不稳定或其他意外后果。设置修改不当可能造成系统无法启动。若发生这种情况, 试着清除 CMOS 值, 并将主板恢复至默认值。
(参见本章中的 **Exit** 部分或第 1 章中关于电池 / 清除 CMOS 跳线的说明, 以了解如何清除 CMOS 值。)

BIOS Setup 程序功能键

<↑><↓>	移动选择条以选择画面
<<=><=>	移动选择条以选择一个项目
<Enter>	执行命令或进入子菜单
<Esc>	主菜单: 退出 BIOS Setup 程序 子菜单: 退出当前子菜单
<F1>	显示一般帮助说明
<F3>	将当前子菜单恢复至之前的 BIOS 设置
<F9>	为当前子菜单加载优化的 BIOS 默认设置
<F10>	保存所有更改, 然后退出 BIOS Setup 程序

■ Main (主) 菜单

此设置页面包含标准兼容 BIOS 中的所有项目。

■ Advanced (高级)

此设置页面包含 AMI BIOS 特殊增强功能的所有项目。

(例如：自动检测风扇和温度状态，自动配置硬盘参数。)

■ Chipset (芯片组)

此设置页面包括与北桥和南桥功能配置相关的所有子菜单选项。

(例如：自动检测风扇和温度状态，自动配置硬盘参数。)

■ Security (安全)

更改、设置或禁用管理员和用户密码。配置管理员密码后，可以限制对系统和 BIOS Setup 的访问。

管理员密码允许您在 BIOS Setup 中进行更改。

用户密码只允许您查看 BIOS 设置，而不能更改。

■ Server Management (服务器管理)

服务器附加功能 Enabled (启用) / Disabled (禁用) 设置菜单。

■ Boot Options (引导选项)

此设置页面提供与配置引导序列相关的多个项目。

■ Boot Manager (引导管理器)

在此设置页面中配置引导设备。

■ Exit (退出)

将 BIOS Setup 程序中的所有更改保存到 CMOS，然后退出 BIOS Setup。(按 <F10> 也可完成此任务。)

放弃所有更改，此前的设置保持有效。按 <Y> 确认消息将退出 BIOS Setup。(按 <Esc> 也可完成此任务。)

2-1 Main (主) 菜单

一旦进入 BIOS Setup 程序，屏幕上显示如下所示的 Main (主) 菜单。使用箭头键在项目间移动，然后按 <Enter> 接受或进入其他子菜单。

Main (主) 菜单帮助

关于高亮显示的设置选项的屏幕说明显示在 Main (主) 菜单的底部行中。

子菜单帮助

在子菜单中时，按 <F1> 显示菜单中可用功能键的帮助画面 (一般帮助)。按 <Esc> 退出帮助画面。关于每个项目的帮助位于子菜单右侧的项目帮助块中。



- 当系统变得不稳定时，可以选择 **Load Default Values (加载默认值)** 项目将系统恢复至默认状态。
- 本章中介绍的 BIOS Setup 菜单仅供参考，可能因 BIOS 版本不同而异。

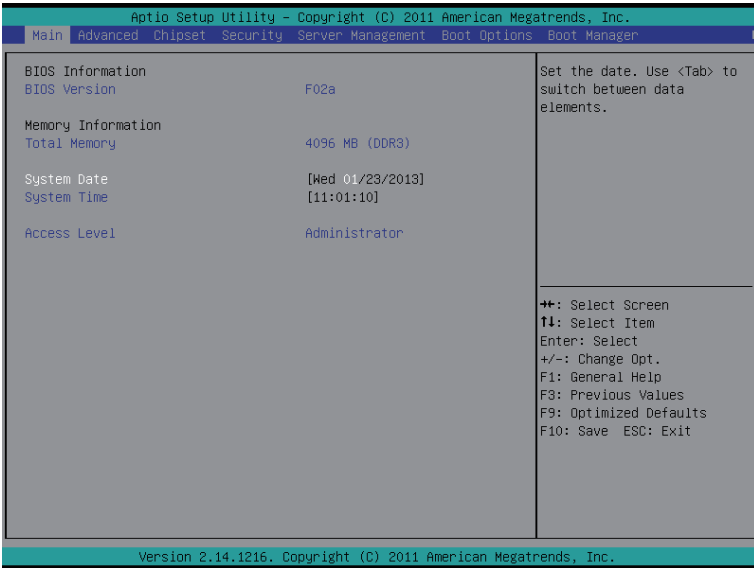

- ☞ **BIOS Information (BIOS 信息)**
- ☞ **BIOS Version (BIOS 版本)**
显示 BIOS setup utility 的版本号。
- ☞ **Memory Information (内存信息)**
- ☞ **Total Memory (总计内存)**
在 POST 期间确定目前的内存总量。
- ☞ **System Date (系统日期)**
设置日期，格式为工作日 - 月 - 日 - 年。
- ☞ **System Time (系统时间)**
设置系统时间，格式为时 - 分 - 秒。
- ☞ **Access Level (访问级别)**
显示当前访问级别信息。

2-2 Advanced (高级) 菜单

Advanced (高级) 菜单中显示的子菜单选项用于配置各个硬件组件的功能。
选择一个子菜单项目，然后按 Enter 进入相关的子菜单画面。

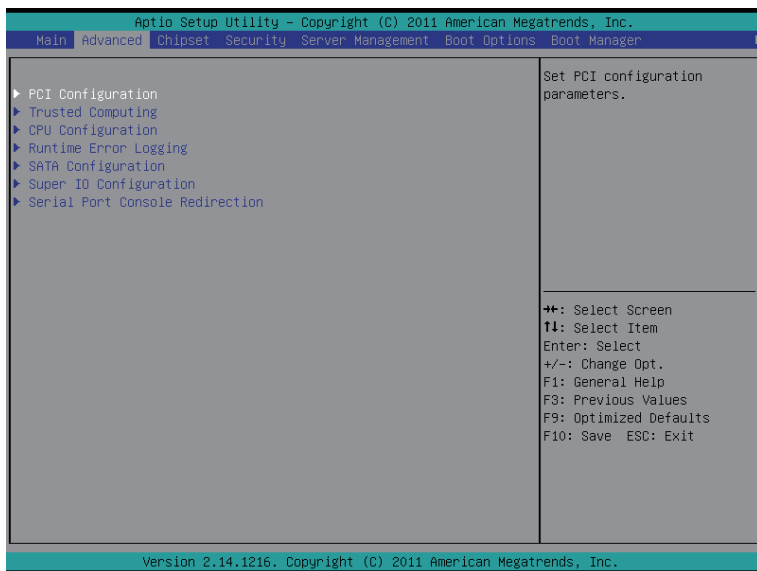

2-2-1 PCI 配置

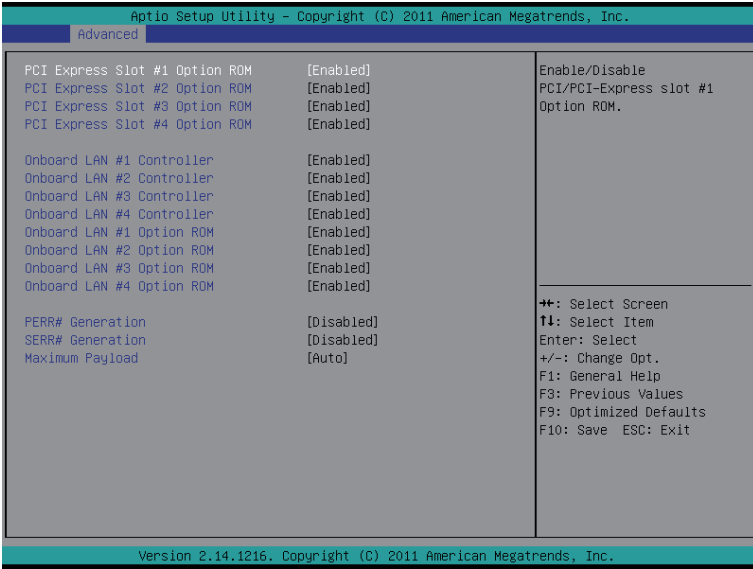

☞ PCI Express Slot 1/2/3/4 I/O ROM (PCI Express 插槽 1/2/3/4 I/O ROM)

启用时，此设置将为相关 PCI-E 插槽初始化设备扩展 ROM。

可用选项：Enabled (启用) / Disabled (禁用)。默认设置是 Enabled (启用)。

☞ Onboard LAN1/2/3/4 Controller (板载 LAN1/2/3/4 控制器)

Enabled (启用) / Disabled (禁用) 板载 LAN #1/#2/#3/#4 控制器。

可用选项：Enabled (启用) / Disabled (禁用)。默认设置是 Enabled (启用)。

☞ LAN1/2/3/4 Option ROM (LAN1/2/3/4 选件 ROM)

Enabled (启用) / Disabled (禁用) 板载 LAN1 设备并初始化设备扩展 ROM。

可用选项：Enabled (启用) / Disabled (禁用)。默认设置是 Enabled (启用)。

☞ PERR Generation (PERR 生成)

当此项设为启用时，会生成 PCI 总线奇偶校验错误 (PERR) 并传递到 NMI。

可用选项：Enabled (启用) / Disabled (禁用)。默认设置是 Disabled (禁用)。

☞ SERR Generation (SERR 生成)

当此项设为启用时，会生成 PCI 总线系统错误 (SERR) 并传递到 NMI。

可用选项：Enabled (启用) / Disabled (禁用)。默认设置是 Disabled (禁用)。

☞ Maximum Payload (最大有效负荷)

设置 PCI Express 设备的最大有效负荷，或者允许系统 BIOS 选择此值。

可用选项：Auto (自动) / 128 字节 / 256 字节 / 512 字节 / 1024 字节 / 2048 字节 / 4096 字节。

默认设置是 Auto (自动)。

2-2-2 信任计算

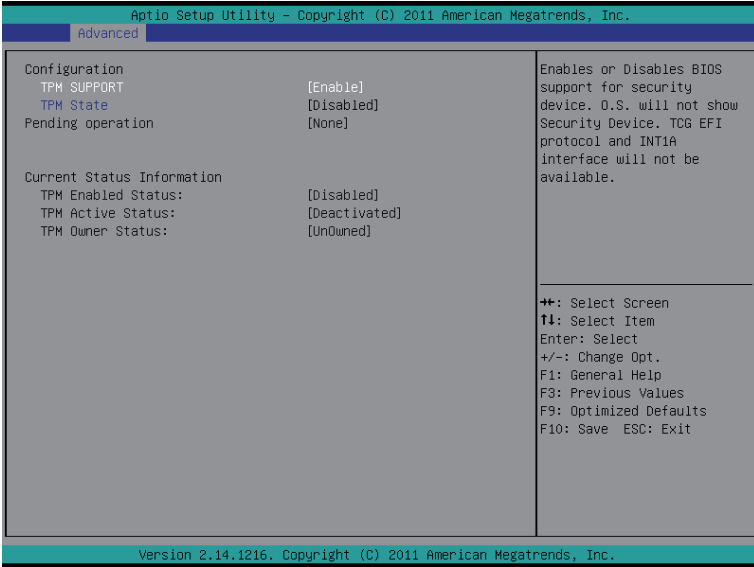

☞ TPM Support (TPM 支持)

选择 Enabled (启用) 时激活 TPM 支持功能。

可用选项: Enabled (启用) / Disabled (禁用)。默认设置是 Enabled (启用)。

☞ TPM State (TPM 状态) (注意)

选择 Enabled (启用) 时激活 TPM 状态功能。

可用选项: Enabled (启用) / Disabled (禁用)。默认设置是 Enabled (启用)。

☞ Pending Operation (待执行操作) (注意)

决定在操作等待执行时的动作。

可用选项: None (无)。默认设置是 None (无)。

☞ Current Status Information (当前状态信息)

显示当前 TPM 状态信息。

(注意) 当连接了 TPM 模块时, 显示此项目。

2-2-3 CPU Configuration (CPU 配置)

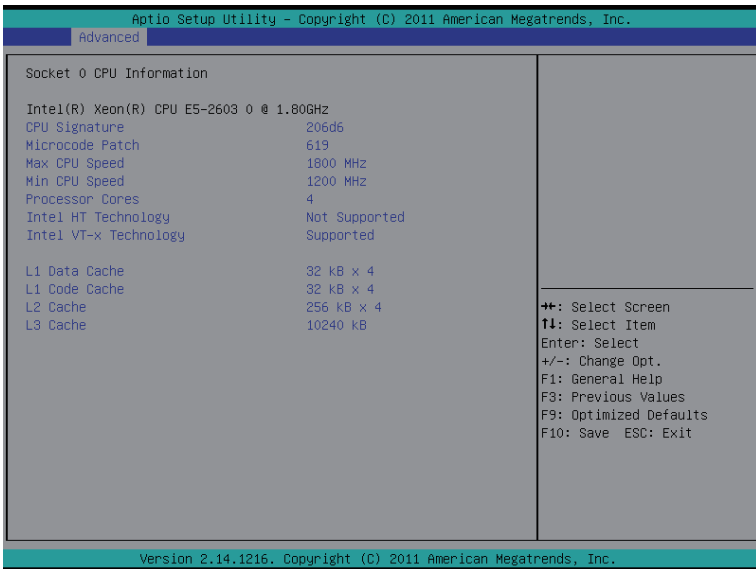
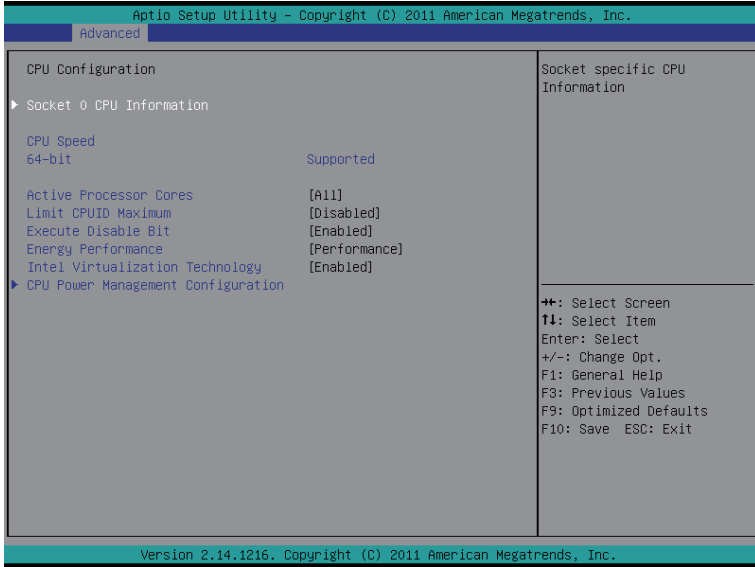

- 🔍 **Socket 0 Information (插座 0 信息)**
- 🔍 **CPU Signature (CPU 签名)**
显示处理器 ID 信息。
- 🔍 **Microcode Patch (微代码补丁)**
显示微代码补丁信息。
- 🔍 **Max CPU Speed (CPU 最大速度)**
显示处理器最大速度。
- 🔍 **Min CPU Speed (CPU 最小速度)**
显示处理器最小速度。
- 🔍 **Processor Cores (处理器内核)**
显示处理器内核信息。
- 🔍 **Intel HT Technology (Intel HT 技术)**
显示 Intel 超线程技术功能支持信息。
- 🔍 **Intel VT-x Technology (Intel VT-x 技术)**
显示 Intel 虚拟技术功能支持信息。
- 🔍 **Cache Information (缓存信息)**
- 🔍 **L1 Data Cache (L1 数据缓存)**
显示 L1 数据缓存信息。
- 🔍 **L1 Code Cache (L1 代码缓存)**
显示 L1 代码缓存信息。
- 🔍 **L2 Cache (L2 缓存)**
显示每个内核的 L2 缓存信息。
- 🔍 **L3 Cache (L3 缓存)**
显示每个插槽总计 L3 缓存的信息。
- 🔍 **CPU Speed (CPU 速度)**
显示当前安装的 CPU 的速度。
- 🔍 **64-bit (64 位)**
显示所安装的 CPU 的支持信息。
- 🔍 **Active Processor Cores (活动处理器内核) (注意)**
让您决定是否启用全部 CPU 内核。
可用选项：全部 /1/2/3。默认设置是关闭。
- 🔍 **Limit CPUID Maximum (限制 CPUID 最大)**
若启用，处理器会在查询时将最大 CPUID 输入值限定为 03h，即使处理器支持更高 CPUID 输入值也不例外。
若禁用，处理器会在查询时返回处理器的实际最大 CPUID 输入值。
可用选项：Enabled (启用) / Disabled (禁用)。默认设置是 **Disabled (禁用)**。

(注意) 仅当您安装的 CPU 支持此功能时，才显示此项目。有关 Intel CPU 特有功能的详细信息，请访问 Intel 网站。

Execute Disable Bit (执行禁止位)

启用时，处理器禁止执行纯数据存储页面中的代码。这在一定程度上可防止缓冲区溢出攻击。

禁用时，处理器不限制执行存储区域中的代码。这会造成处理器更容易遭受缓冲区溢出攻击。

可用选项：Enabled (启用) / Disabled (禁用)。默认设置是 **Enabled (启用)**。

Energy Performance (能耗性能)

Energy Performance Bias (能耗性能偏差) 是 Intel CPU 的一项功能。

MSR_ENERGY_PERFORMANCE_BIAS 寄存器中的值越大，CPU 节省的功率越多，但性能会降低。

注意：如果操作系统 (如 Windows 2008 或 Linux 新版本) 支持，则此寄存器也由操作系统更改。

可用选项：

Performance (性能)：向 MSR_ENERGY_PERFORMANCE_BIAS 中写入值 0

Balanced Performance (均衡性能)：向 MSR_ENERGY_PERFORMANCE_BIAS 中写入值 7

Balanced Energy (均衡能耗)：向 MSR_ENERGY_PERFORMANCE_BIAS 中写入值 11

Energy Efficient (能效)：向 MSR_ENERGY_PERFORMANCE_BIAS 中写入值 15

默认设置是 **Balanced Performance (均衡性能)**。

Intel Virtualization Technology (Intel 虚拟技术)

选择是否启用 Intel 虚拟技术功能。VT 允许单个平台在多个独立的分区运行多个操作系统。

可用选项：Enabled (启用) / Disabled (禁用)。默认设置是 **Enabled (启用)**。

2-2-3-1 CPU Power Management Configuration (CPU 电源管理配置)

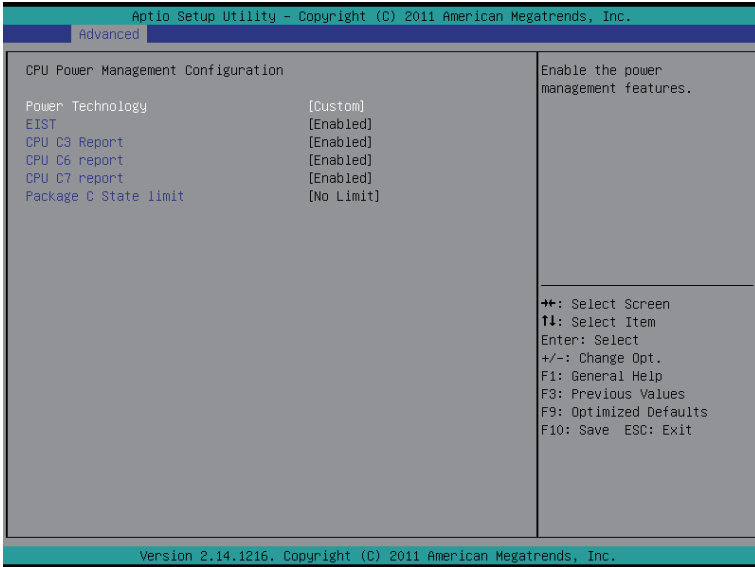

☞ CPU Power Management Configuration (CPU 电源管理配置)

☞ Power Technology (电源技术)

配置电源管理功能。

可用选项: Disable (禁用) / Energy Efficient (能效) / Custom (自定义)。

默认设置是 Energy Efficient (能效)。

☞ EIST (增强的 Intel SpeedStep 技术)

传统的 Intel SpeedStep 技术根据处理器负荷状况, 在高和低两个级别之间依次切换电压和频率。

可用选项: Enabled (启用) / Disabled (禁用)。默认设置是 Enabled (启用)。

☞ CPU C3/C6 Report (CPU C3/C6 报告) (注意)

让您决定在系统闲置状态下是否让 CPU 进入 C3/C6 模式。启用时, CPU 内核频率和电压在系统闲置状态下会降低, 以降低功耗。C3/C6 状态是比 C1 更加省电的状态。

可用选项: Enabled (启用) / Disabled (禁用)。默认设置是 Enabled (启用)。

☞ CPU C7 Report (CPU C7 报告) (注意)

允许您启用或禁用 CPU C7 (ACPI C3) 报告。

可用选项: Enabled (启用) / Disabled (禁用)。默认设置是 Enabled (启用)。

☞ Package C State Limit (封装 C 状态限制)

配置 C- 状态封装限制的状态。

可用选项: C0/C1/C6/C7/No Limit (无限制)。默认设置是 No Limit (无限制)。

(注意) 仅当您安装的 CPU 支持此功能时, 才显示此项目。有关 Intel CPU 特有功能的详细信息, 请访问 Intel 网站。

2-2-4 Runtime Error Logging (运行时间错误日志记录)

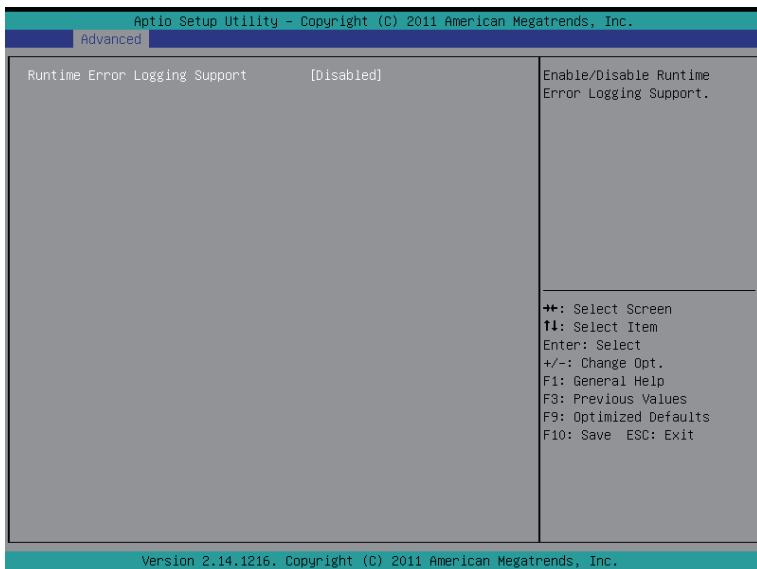

Runtime Error Logging Support (运行时间错误日志记录支持)

Enabled (启用) / Disabled (禁用) 运行时间错误日志记录支持。

可用选项：Enabled (启用) / Disabled (禁用)。默认设置是 Disabled (禁用)。

2-2-5 SATA Configuration (SATA 配置)

Aptio Setup Utility - Copyright (C) 2011 American Megatrends, Inc.

Advanced

SATA Configuration		(1) IDE Mode. (2) AHCI Mode. (3) RAID Mode.
SATA Port0	Not Present	
SATA Port1	Not Present	
SATA Port2	Not Present	
SATA Port3	Not Present	
SATA Port4	Not Present	
SATA Port5	Not Present	
SATA Mode	[AHCI Mode]	

++: Select Screen
↑↓: Select Item
Enter: Select
+/-: Change Opt.
F1: General Help
F3: Previous Values
F9: Optimized Defaults
F10: Save ESC: Exit

Version 2.14.1216. Copyright (C) 2011 American Megatrends, Inc.

Aptio Setup Utility - Copyright (C) 2011 American Megatrends, Inc.

Advanced

SATA Configuration		(1) IDE Mode. (2) AHCI Mode. (3) RAID Mode.
SATA Port0	Not Present	
SATA Port1	Not Present	
SATA Port2	Not Present	
SATA Port3	Not Present	
SATA Port4	Not Present	
SATA Port5	Not Present	
SATA Mode	[IDE Mode]	
Serial-ATA Controller 0	[Compatible]	
Serial-ATA Controller 1	[Enhanced]	

++: Select Screen
↑↓: Select Item
Enter: Select
+/-: Change Opt.
F1: General Help
F3: Previous Values
F9: Optimized Defaults
F10: Save ESC: Exit

Version 2.14.1216. Copyright (C) 2011 American Megatrends, Inc.

☞ **SATA Port 0/1/2/3/4/5 (SATA 端口 0/1/2/3/4/5)**(注意¹)

显示已安装的硬盘驱动器设备的信息。

☞ **SATA Mode (SATA 模式)**

选择芯片上 SATA 类型。

IDE Mode (IDE 模式): 设为 IDE 时, SATA 控制器禁用其 RAID 功能和 AHCI 功能, 而在 IDE 仿真模式下运行。在此情况下, 不能访问 RAID 设置实用程序。

RAID Mode (RAID 模式): 设为 RAID 时, SATA 控制器启用 RAID 和 AHCI 两个功能。您可以在引导时访问 RAID 设置实用程序。

AHCI Mode (AHCI 模式): 设为 AHCI 时, SATA 控制器启用其 AHCI 功能。RAID 功能被禁用, 引导时不能访问 RAID 设置实用程序。

可用选项: IDE/RAID/AHCI/Disabled (禁用)。默认设置是 **AHCI Mode (AHCI 模式)**。

☞ **Serial ATA Controller 0/1 (串行 ATA 控制器 0/1)**(注意²)

决定板载 SATA 控制器的模式。

Compatible (兼容): 自动检测 SATA 和 PATA 驱动器, 并将它们设在 Legacy (传统) 模式。

Enhanced (增强): 自动检测 SATA 和 PATA 驱动器, 并将它们设在 Native (自身) 模式。

可用选项: Disabled (禁用) / Enhanced (增强) / Compatible (兼容)。

串行 ATA 0 的默认设置是 **Compatible (兼容)**。

串行 ATA 1 的默认设置是 **Enhanced (增强)**。

(注意)

1. 当 SATA 模式设为 RAID 模式时, 不显示此项目。
2. 当 SATA 模式设为 IDE 模式时, 显示此项目。

2-2-6 超级 IO 配置

Aptio Setup Utility - Copyright (C) 2011 American Megatrends, Inc.	
Advanced	
Serial Port 1 Configuration	Enable or Disable Serial Port (COM)
Serial Port [Enabled]	
Device Settings IO=3F8h; IRQ=4;	
Change Settings [Auto]	
Device Mode [Standard Serial Port Mode]	
++: Select Screen ↑↓: Select Item Enter: Select +/-: Change Opt. F1: General Help F3: Previous Values F9: Optimized Defaults F10: Save ESC: Exit	
Version 2.14.1216, Copyright (C) 2011 American Megatrends, Inc.	

Aptio Setup Utility - Copyright (C) 2011 American Megatrends, Inc.	
Advanced	
Serial Port 2 Configuration	Enable or Disable Serial Port (COM)
Serial Port [Enabled]	
Device Settings IO=2F8h; IRQ=3;	
Change Settings [Auto]	
Device Mode [Standard Serial Port Mode]	
++: Select Screen ↑↓: Select Item Enter: Select +/-: Change Opt. F1: General Help F3: Previous Values F9: Optimized Defaults F10: Save ESC: Exit	
Version 2.14.1216, Copyright (C) 2011 American Megatrends, Inc.	

☞ **Serial Port 1/2 Configuration (串行端口 1/2 配置)**

☞ **Serial Port (串行端口)**

启用时，您可以配置串行端口设置。设为 Disabled (禁用) 时，不显示串行端口的配置。
可用选项：Enabled (启用) / Disabled (禁用)。默认设置是 Enabled (启用)。

☞ **Device Settings (设备设置)**

显示串行端口 1/2 基本 I/O 地址和 IRQ。

☞ **Change Settings (更改设置)**

更改串行端口 1/2 设备设置。设为 Auto (自动) 时，允许服务器的 BIOS 或操作系统选择一种配置。

可用选项：Auto (自动) / IO=3F8; IRQ=4 / IO=3F8h; IRQ=3,4,5,6,7,10,11,12/

IO=2F8h; IRQ=3,4,5,6,7,10,11,12 /IO=3E8h; IRQ=3,4,5,6,7,10,11,12/IO=2E8h; IRQ=3,4,5,6,7,10,11,12.

默认设置是 Auto (自动)。

☞ **Device Mode (设备模式)**

更改串行端口模式。

可用选项：标准串行端口模式 (正常模式) / IrDA 1.0 (HP SIR) 模式 (高速) / ASKIRfdgdg 模式。

默认设置是 Standard Serial Port Mode (标准串行端口模式)。

2-2-7 串行端口控制台重定向

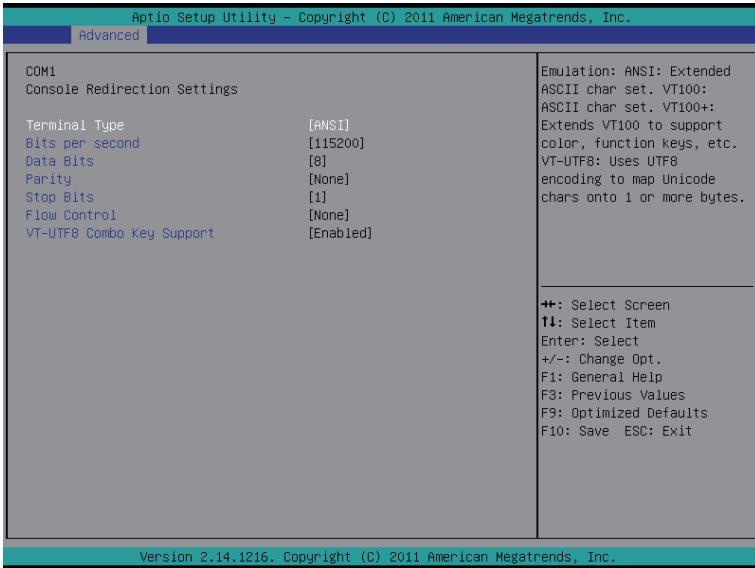
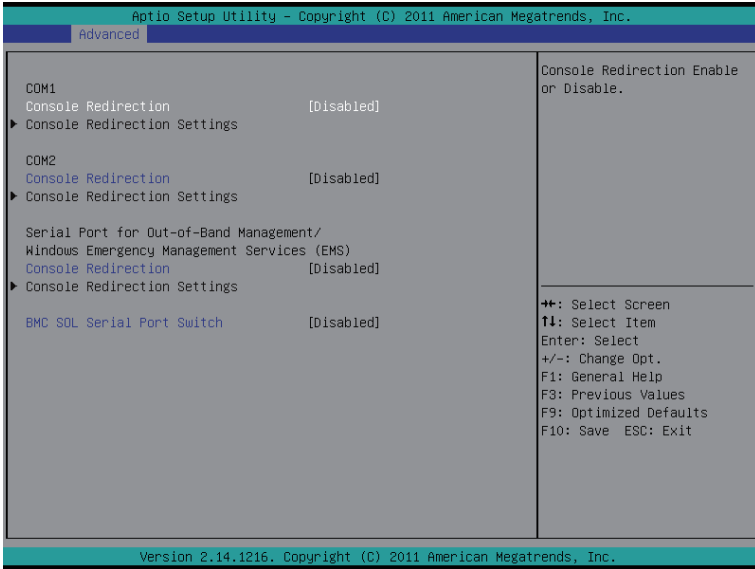

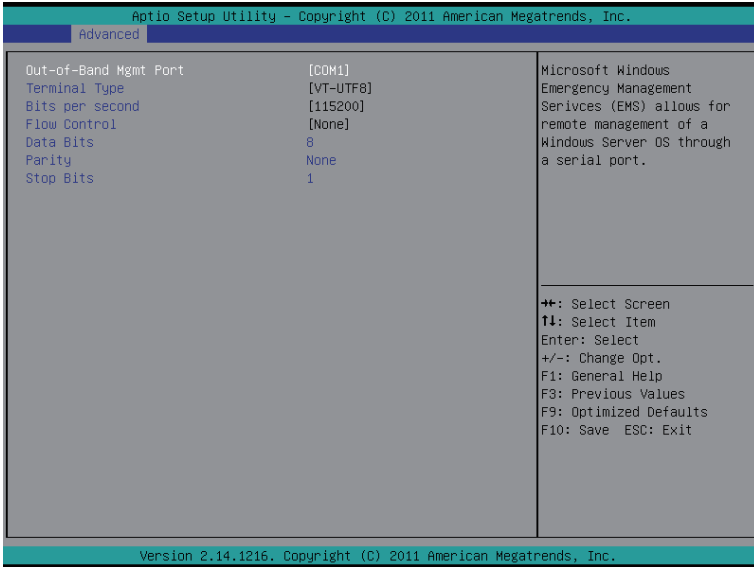

☞ **Console Redirection (控制台重定向) (注意)**

选择是否为指定设备启用控制台重定向。控制台重定向允许用户从远程位置管理系统。可用选项：Enabled (启用) / Disabled (禁用)。默认设置是 **Disabled (禁用)**。

☞ **Console Redirection Settings (控制台重定向设置) (COM1 & COM2)**

按 [Enter] 进入高级菜单以设定控制台重定向设置。

☞ **Terminal Type (终端类型)**

选择控制台重定向所使用的终端类型。

可用选项：VT100/VT100+/ANSI /VT-UTF8。

☞ **Bits per second (每秒比特数)**

选择控制台重定向的波特率。

可用选项：9600/19200/57600/115200。

☞ **Data Bits (数据位)**

选择控制台重定向的数据位。

可用选项：7/8。

☞ **Parity (奇偶校验)**

奇偶校验位可以与数据位一同发送，以检测一些传输错误。

Even (偶数)：如果数据位中 1 的数量是偶数，则奇偶校验位是 0。

Odd (奇数)：如果数据位中 1 的数量是奇数，则奇偶校验位是 0。

Mark (标志)：奇偶校验位始终为 1。Space (空位)：奇偶校验位始终为 0。

Mark (标志) 和 Space (空位) 奇偶校验不允许检测错误。

可用选项：None (无) / Even (偶数) / Odd (奇数) / Mark (标志) / Space (空位)。

(注意) 定义此项目时，会提示高级项目。

☞ Stop Bits (停止位)

停止位指明串行数据包的结尾。(起始位指明开始)。标准设置是 1 个停止位。

与慢速设备通讯时，可能需要多个停止位。

可用选项：1/2。

☞ Flow Control (流控制)

流控制可防止缓冲区溢出造成数据丢失。发送数据时，如果接收缓冲区已满，可发送一个“停止”信号停止数据流。一旦缓冲器清空，可发送一个“开始”信号重新启动数据流。硬件流控制使用两根导线来发送开始/停止信号。

可用选项：None (无) / Hardware RTS (硬件 RTS) / CTS。

☞ VT-UTF8 Combo Key Support (VT-UTF8 Combo 键支持)

Enabled (启用) / Disabled (禁用) VT-UTF8 Combo 键支持。

可用选项：Enabled (启用) / Disabled (禁用)。默认设置是 Enabled (启用)。

☞ Serial Port for Out-of-Band Management/Windows Emergency Service (EMS) (带外管理 / Windows 紧急服务用串行端口)

☞ Console Redirection (控制台重定向) (注意)

选择是否为指定设备启用控制台重定向。控制台重定向允许用户从远程位置管理系统。

可用选项：Enabled (启用) / Disabled (禁用)。默认设置是 Disabled (禁用)。

☞ Console Redirection Settings (控制台重定向设置)

按 [Enter] 进入高级菜单以设定控制台重定向设置。

☞ Out-of-Band Mgmt Port (带外管理端口)

Microsoft Windows 紧急管理服务 (EMS) 允许通过串行端口远程管理 Windows 服务器操作系统。

可用选项：COM1

☞ Terminal Type (终端类型)

选择控制台重定向所使用的终端类型。

可用选项：VT100/VT100+/ANSI /VT-UTF8。

☞ Bits per second (每秒比特数)

选择控制台重定向的波特率。

可用选项：9600/19200/57600/115200。

☞ Data Bits (数据位)

选择控制台重定向的数据位。

可用选项：7/8。

☞ Parity (奇偶校验)

奇偶校验位可以与数据位一同发送，以检测一些传输错误。

Even (偶数)：如果数据位中 1 的数量是偶数，则奇偶校验位是 0。

Odd (奇数)：如果数据位中 1 的数量是奇数，则奇偶校验位是 0。

Mark (标志)：奇偶校验位始终为 1。Space (空位)：奇偶校验位始终为 0。

Mark (标志) 和 Space (空位) 奇偶校验不允许检测错误。

可用选项：None (无) / Even (偶数) / Odd (奇数) / Mark (标志) / Space (空位)。

(注意) 定义此项目时，会提示高级项目。

⌄ **Stop Bits (停止位)**

停止位指明串行数据包的结尾。(起始位指明开始)。标准设置是 1 个停止位。与慢速设备通讯时,可能需要多个停止位。

可用选项: 1/2。

⌄ **Flow Control (流控制)**

流控制可防止缓冲区溢出造成数据丢失。发送数据时,如果接收缓冲区已满,可发送一个“停止”信号停止数据流。一旦缓冲器清空,可发送一个“开始”信号重新启动数据流。硬件流控制使用两根导线来发送开始/停止信号。

可用选项: None (无) / Hardware RTS (硬件 RTS) / CTS。

⌄ **VT-UTF8 Combo Key Support (VT-UTF8 Combo 键支持)**

Enabled (启用) / Disabled (禁用) VT-UTF8 Combo 键支持。

可用选项: Enabled (启用) / Disabled (禁用)。默认设置是 **Enabled (启用)**。

⌄ **BMC SOL Serial Port Switch (BMC SOL 串行端口切换)**

Enabled (启用): COM1 切换至 AST2300 SOL UART。

Disabled (禁用): COM1 切换到 IT8728 SOL UART1。

可用选项: Enabled (启用) / Disabled (禁用)。默认设置是 **Disabled (禁用)**。

2-3 Chipset (芯片组) 菜单

Chipset (芯片组) 菜单显示的子菜单选项可配置北桥和南桥的功能。
选择一个子菜单项目，然后按 Enter 进入相关的子菜单画面。

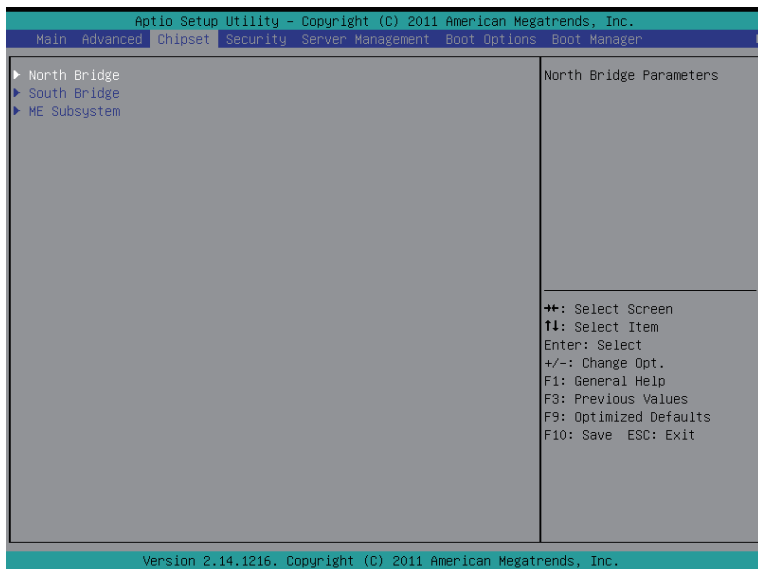

2-3-1 北桥配置

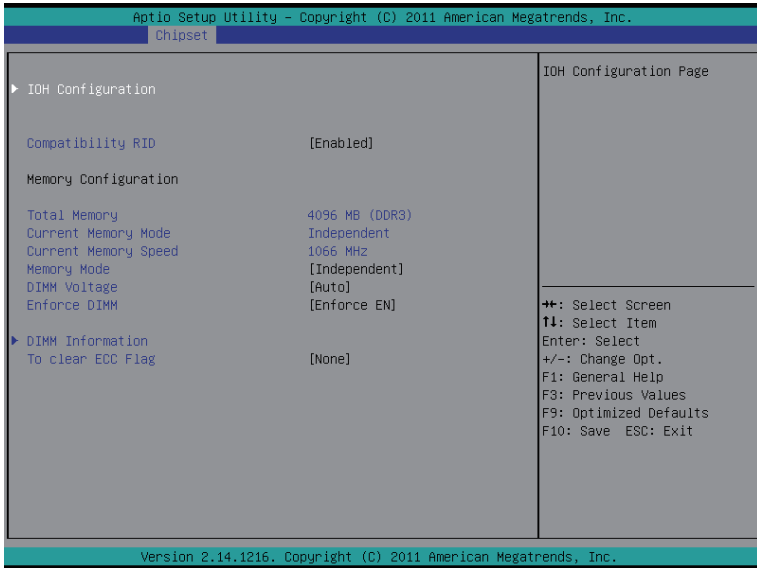

☞ **Compatibility RID (兼容性 RID)**

Enabled (启用) / Disabled (禁用) 兼容性 RID 功能。

可用选项: Enabled (启用) / Disabled (禁用)。默认设置是 Enabled (启用)。

☞ **Memory Configuration (内存配置)**

☞ **Total Memory (总计内存)**

在 POST 期间确定目前的内存总量。

☞ **Current Memory Mode (当前内存模式)**

显示当前内存模式。内存模式可在 **Memory Mode (内存模式)** 项目中确定。

☞ **Current Memory Speed (当前内存速度)**

显示当前内存速度。

☞ **Memory Mode (内存模式)**

决定内存模式。

当设为 Independent (独立) 模式时, 操作系统可以使用所有 DIMM。

设为 Mirroring (镜像) 模式时, 主板为内存中的所有数据维持两个相同的 (冗余) 副本。

设为 Lockstep 模式时, 主板使用两个内存区域来并行运行同一组操作。

当设为 Sparing (备用) 模式时, 使用预设的可更正错误数量阈值来触发故障切换。

备用内存投入使用, 并取代故障内存而成为活动内存。

可用选项: Independent (独立) / Mirroring (镜像) / Lockstep / Sparing (备用)。

☞ **DIMM Voltage (DIMM 电压)**

配置 DIMM 电压。

可用选项：Auto (自动) / Force 1.5v (强制 1.5v) / Force 1.35v (强制 1.35v)。默认设置是 **Auto (自动)**。

☞ **Enforce DIMM (强制 DIMM)**

强制 POR 功能。禁用时，系统将强制 1600MHz LRDIMM。

可用选项：Enforce EN (强制 EN) / Stretch EN (伸展 EN) / Enforce DIS (强制 DIS)。

默认设置是 **Enforce EN (强制 EN)**。

☞ **To clear ECC Flag (清除 ECC 标志)**

清除 ECC 标志功能。

可用选项：None (无)。默认设置是 **None (无)**。

2-3-1-1 IOH 配置

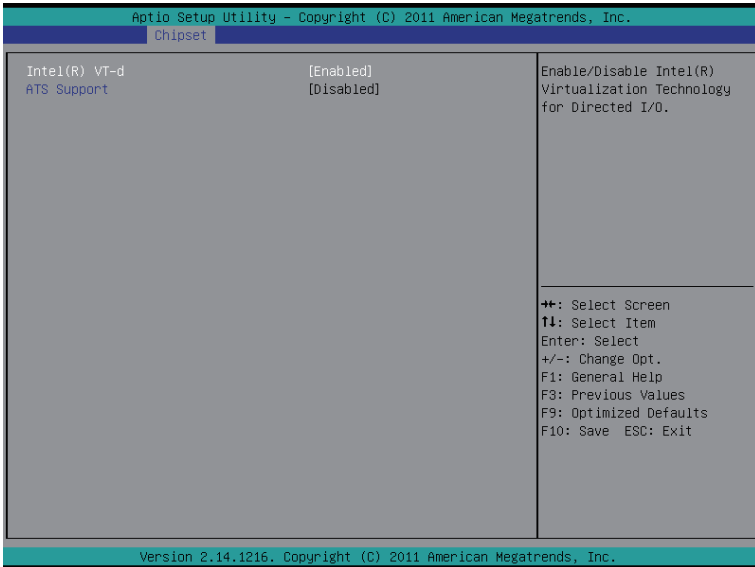
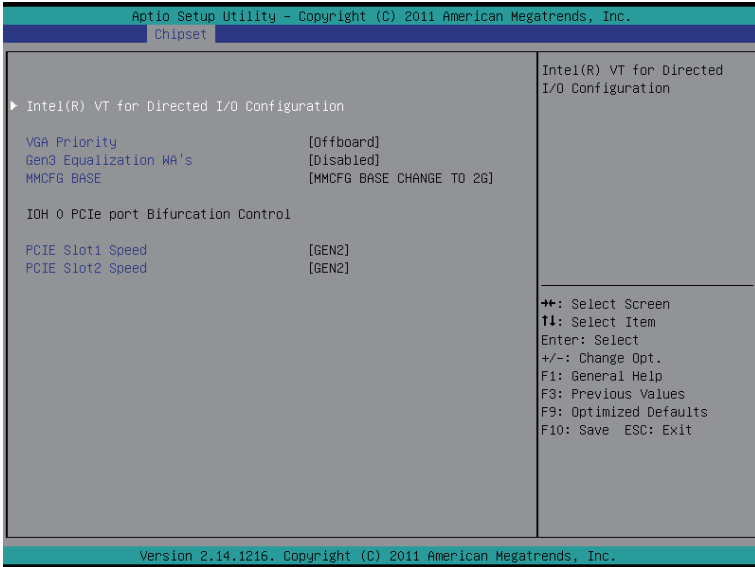

- ☞ **IOH Configuration (IOH 配置)**
- ☞ **Intel(R) VT for Directed I/O Configuration (Intel(R) VT for Directed I/O 配置)**
- ☞ **VGA Priority (VGA 优先级)**
定义显示设备优先级。
- ☞ **Gen3 Equalization WA's**
Enabled (启用) / Disabled (禁用) Gen3 Equalization Workaround 支持。
可用选项: Enabled (启用) / Disabled (禁用)。默认设置是 Disabled (禁用)。
- ☞ **MMCFG BASE (内存映射配置空间基地址)**
配置 MMCFG 基地址。
可用选项: MMCFG CASE Chage TO 2G。默认设置是 MMCFG CASE Chage TO 2G。
- ☞ **IOH 0 PCIe port Bifurcation Control (IOH 1 PCIe 端口分支控制)**
- ☞ **PCIE Slot1 Speed (PCIE Slot1 速度)**
可用选项: GEN1/GEN2/GEN3。
- ☞ **PCIE Slot2 Speed (PCIE Slot2 速度)**
可用选项: GEN1/GEN2/GEN3。
- ☞ **Intel(R) VT-d**
Enabled (启用) / Disabled (禁用) Intel VT-d 技术功能。
可用选项: Enabled (启用) / Disabled (禁用)。默认设置是 Disabled (禁用)。
- ☞ **ATS Support (ATS 支持)**
Enabled (启用) / Disabled (禁用) VT-d Engine Aggress Translation Service (ATS) 支持。
可用选项: Enabled (启用) / Disabled (禁用)。默认设置是 Disabled (禁用)。

2-3-1-2 DIMM Information (DIMM 信息)

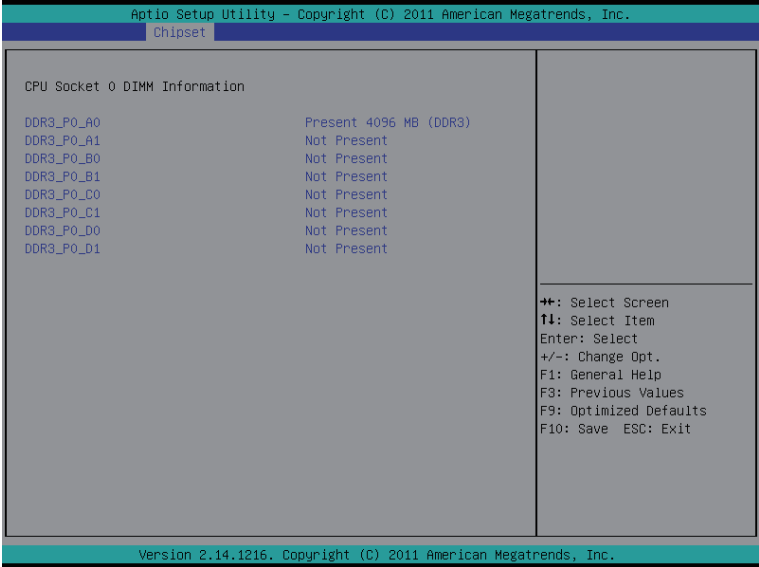

☞ DIMM Information (DIMM 信息):

☞ DIMM Group: CPU Socket 0 DIMM Information (DIMM 组: CPU 插座 0 DIMM 信息)

CPU Socket 0 (CPU 插座 0):

DDR3_P0_A0/DDR3_P0_A1/DDR3_P0_B0/DDR3_P0_B1/DDR3_P0_C0/DDR3_P0_C1

DDR3_P0_D0/DDR3_P0_D1 Status (状态)

每个 DDR3 插槽安装的内存容量。

2-3-2 南桥配置

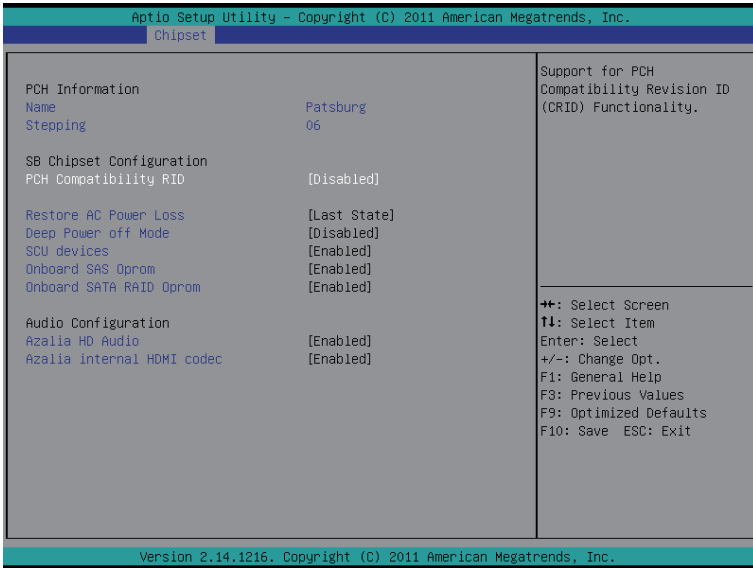

☞ PCH Information (PCH 信息):

☞ Name/Stepping Information (名称 / 步进信息)

显示南桥的名称和步进信息。

☞ SB Chipset Configuration (SB 芯片组配置)

☞ PCH Compatibility RID (PCH 兼容性 RID)

Enabled (启用) / Disabled (禁用) PCH 兼容性 RID 支持。

可用选项: Enabled (启用) / Disabled (禁用)。默认设置是 Disabled (禁用)。

☞ Restore on AC Power Loss (交流断电恢复) (注意)

定义在系统因交流断电而关机后恢复至哪种电源状态。设为 Last State (前一状态) 时, 系统将恢复至关机前的有效电源状态。设为 Stay Off (保持关机) 时, 系统在电源关闭后保持关机状态。

可用选项: Last State (前一状态) / Stay Off (保持关机) / Power On (开机)。默认设置视 BMC 设置而定。

☞ Deep Power off Mode (深度电源关闭模式)

Enabled (启用) / Disabled (禁用) 深度电源关闭模式。

可用选项: Enabled (启用) / Disabled (禁用)。默认设置是 Disabled (禁用)。

☞ SCU devices (SCU 设备)

Enabled (启用) / Disabled (禁用) Patsburg SCU 设备。

可用选项: Enabled (启用) / Disabled (禁用)。默认设置是 Disabled (禁用)。

(注意) 当电源策略由 BMC 控制时, 请等待 15-20 秒, 让 BMC 保存最后电源状态。

☞ **Onboard SAS oprom (板载 SAS oprom)**

Enabled (启用) / Disabled (禁用) 板载 SAS 选件 ROM。

可用选项：Enabled (启用) / Disabled (禁用)。默认设置是 **Disabled (禁用)**。

☞ **Onboard SATA RAID oprom (板载 SATA RAID oprom)**

Enabled (启用) / Disabled (禁用) 板载 SATA RAID 选项 ROM。

可用选项：Enabled (启用) / Disabled (禁用)。默认设置是 **Enabled (启用)**。

☞ **Audio Configuration (音频配置)**

☞ **Azalia HD Audio (Azalia HD 音频)**

Enabled (启用) / Disabled (禁用) 板载音频控制器。

可用选项：Enabled (启用) / Disabled (禁用)。默认设置是 **Enabled (启用)**。

☞ **Azalia internal HDMI codec (Azalia 内部 HDMI 编码解码器)**

Enabled (启用) / Disabled (禁用) 内部 HDMI 编码解码器。

可用选项：Enabled (启用) / Disabled (禁用)。默认设置是 **Enabled (启用)**。

2-3-3 ME Subsystem (ME 子系统)

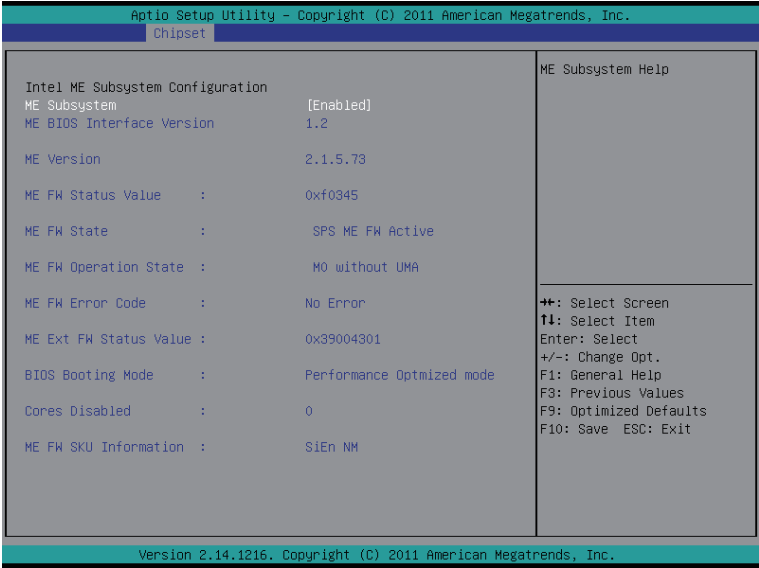

ME Subsystem Configuration (ME 子系统配置)

Enabled (启用) / Disabled (禁用) ME 子系统配置。

可用选项: Enabled (启用) / Disabled (禁用)。默认设置是 Enabled (启用)。

2-4 Security (安全) 菜单

在 Security (安全) 菜单中, 您可以设置访问密码, 以保护系统, 避免未经授权使用。

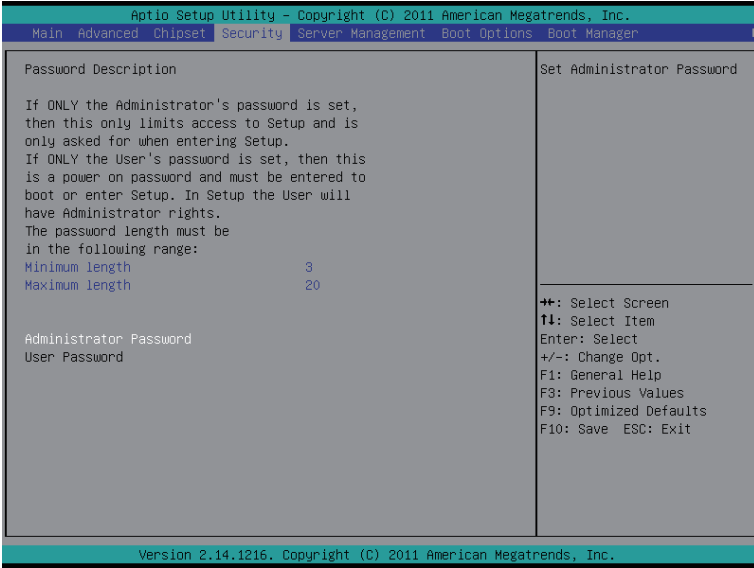

您可以设置两种密码:

- **管理员密码**
输入此密码后, 用户可以访问和更改 Setup Utility 中的所有设置。
- **用户密码**
输入此密码时, 用户对 Setup 菜单的访问受到限制。为启用或禁用此字段, 必须先设置管理员密码。用户只能访问和修改“系统时间”、“系统日期”和“设置用户密码”等字段。

⌂ Administrator Password (管理员密码)

按 Enter 配置管理员密码。

⌂ User Password (用户密码)

按 Enter 配置用户密码。

2-5 Server Management (服务器管理) 菜单

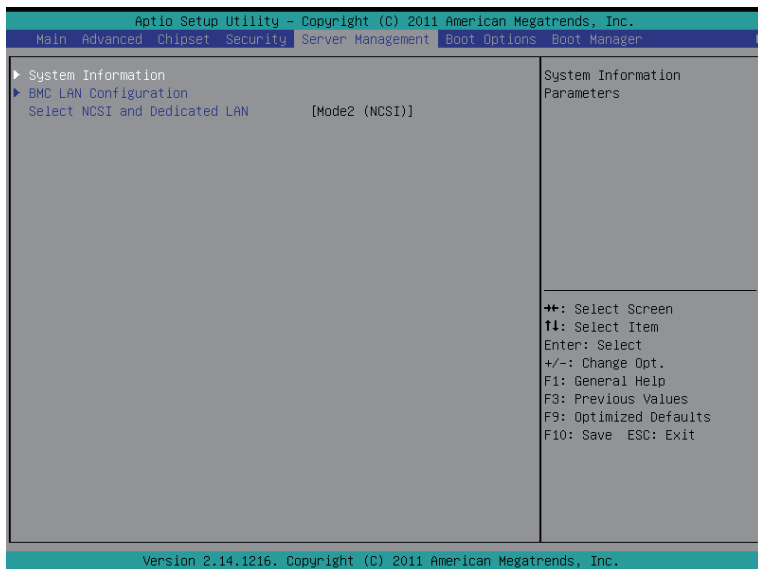

System Information (系统信息)

显示基本系统 ID 信息以及 BIOS 版本。按 Enter 进入相关子菜单。

BMC LAN Configuration (BMC LAN 配置)

BMC LAN 配置。按 Enter 进入相关子菜单。

Select NCSI and Dedicated LAN (选择 NCSI 和专用 LAN)

切换 NCSI 和专用 LAN，发送 KCS 命令。

可用选项：模式 2 (NCSI) / 模式 1 (专用)。默认设置是 Mode2 (NCSI)。

2-5-1 系统信息

System Information (系统信息) 菜单页面中简要显示基本系统 ID 信息以及系统产品信息。此画面中的项目不可配置。

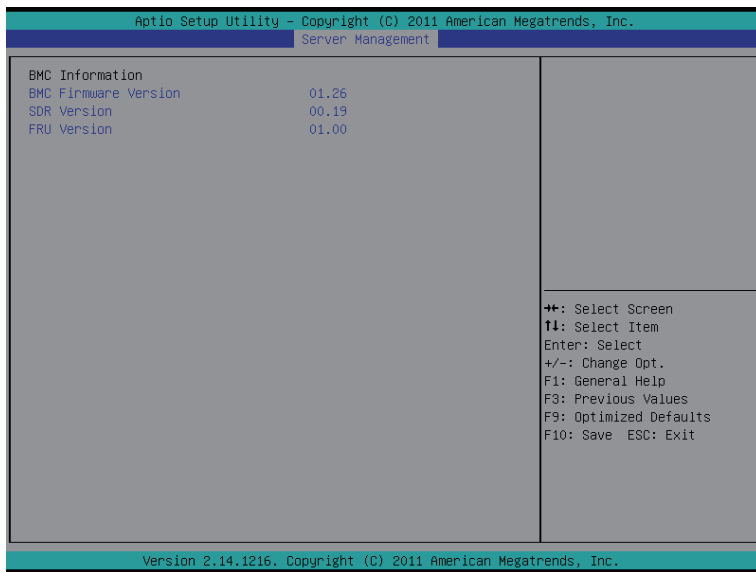

2-5-2 BMC LAN 配置

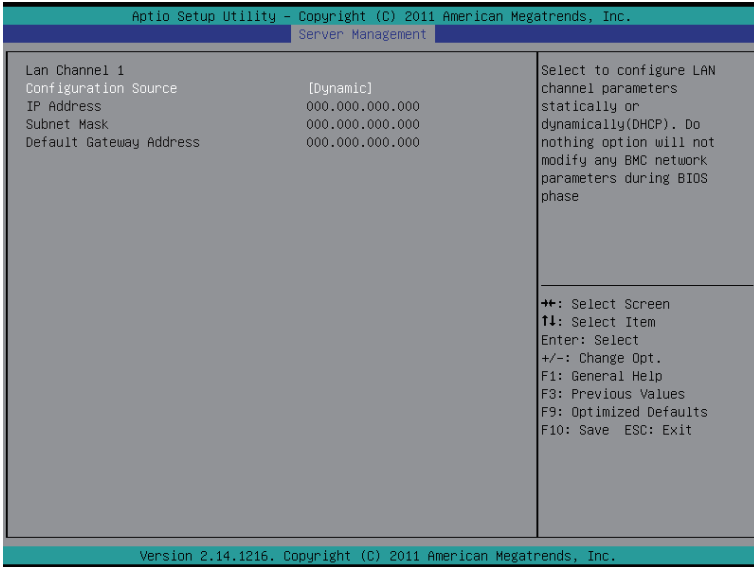

☞ Lan Channel 1 (Lan 通道 1)

☞ Configuration Source (配置来源)

选择此项以静态或动态 (DHCP) 配置 LAN 通道参数。Do nothing (无操作) 选项在 BIOS 阶段不修改任何 BMC 网络参数。

可用选项: Static (静态) / Dynamic (动态) / Do Nothing (无操作)。

☞ IP Address (IP 地址)

显示 IP 地址信息。

☞ Subnet Mask (子网掩码)

显示子网掩码信息。

请注意, IP 地址必须由 4 组三位数字组成, 如 192.168.000.001。

☞ Default Gateway Address (默认网关地址)

显示默认网关地址信息。

2-6 Boot Options (引导选项) 菜单

在 Boot Options (引导选项) 菜单中，设置系统引导期间的驱动器优先级。如果指定的传统驱动器不能引导，BIOS setup 会显示一条错误消息。

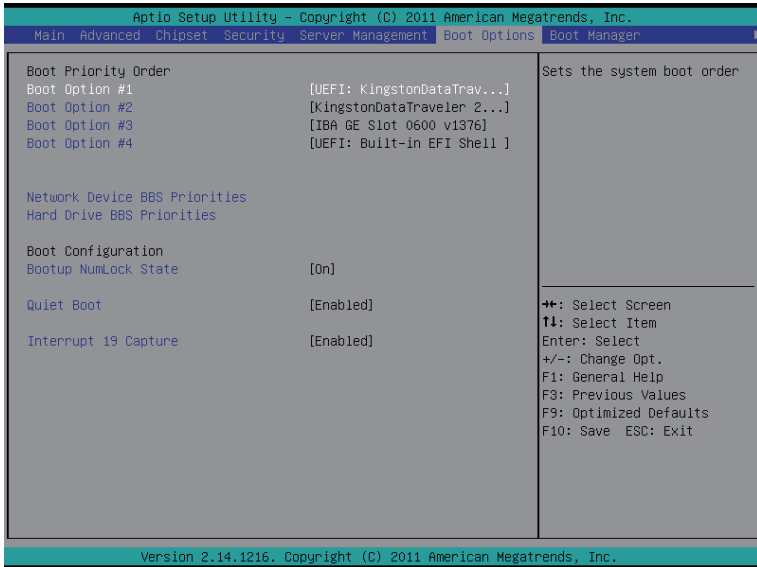

☞ Boot Priority Order (引导优先顺序)

☞ Boot Option #1/#2/#3/#4 (引导选项 #1/#2/#3/#4)

按 Enter 配置引导优先级。

在默认情况下，服务器按下列顺序搜索引导设备：

1. UEFI 设备。
2. 硬盘驱动器。
3. 网络设备。

☞ Network Device BBS Priorities (网络设备 BBS 优先级)

按 Enter 配置引导优先级。

☞ Hard Drive BBS Priorities (硬盘驱动器 BBS 优先级)

按 Enter 配置引导优先级。

☞ Bootup Configuration (引导配置)

☞ Bootup NumLock State (引导 NumLock 状态)

启用或禁用引导 NumLock 功能。

可用选项：On (开启) / Off (关闭)。默认设置是 On (开启)。

☞ Quiet Boot (安静引导)

允许或禁止在 POST 期间显示徽标。

可用选项：Enabled (启用) / Disabled (禁用)。默认设置是 Enabled (启用)。

☞ **Interrupt 19 Capture (中断 19 捕获)**

中断 19 是用于处理引导盘功能的软件中断。启用时，此 BIOS 功能允许主机适配器的 ROM BIOS 在引导过程中“捕获”中断 19，以便与这些适配器相连的驱动器能用作引导盘。

可用选项：Enabled (启用) / Disabled (禁用)。默认设置是 **Enabled (启用)**。

2-7 Boot Manager (引导管理器)

在 Boot manager (引导管理器) 菜单中指定引导驱动器。如果指定的传统驱动器不能引导, BIOS setup 会显示一条错误消息。

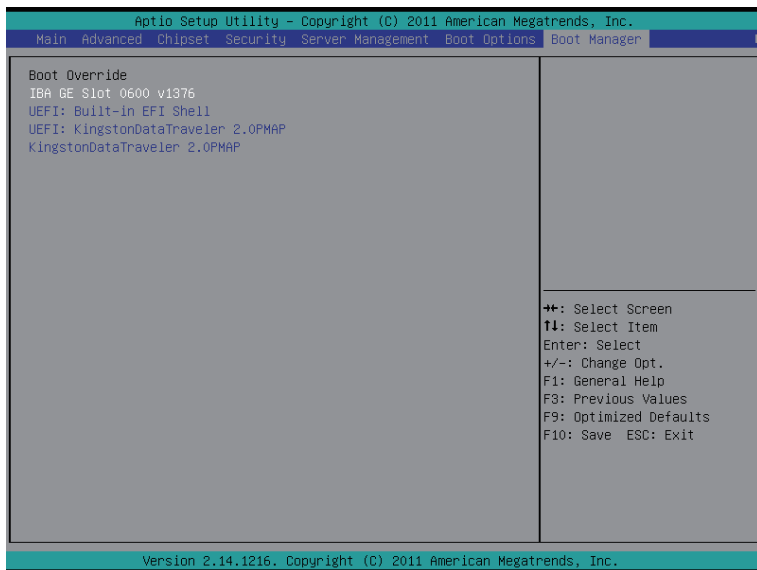

- ⌄ **Boot Override (引导取代)**
- ⌄ **IBA GE Slot 0600 v1376 (IBA GE 插槽 0600 v1376)**
按 Enter 配置作为引导驱动器的设备。
- ⌄ **UEFI: Built-in EFI Shell (内置 EFI Shell)**
按 Enter 配置作为引导驱动器的设备。

2-8 Exit (退出) 菜单

Exit (退出) 菜单显示从 BIOS setup 退出的各种选项。高亮显示任一退出选项，然后按 Enter。

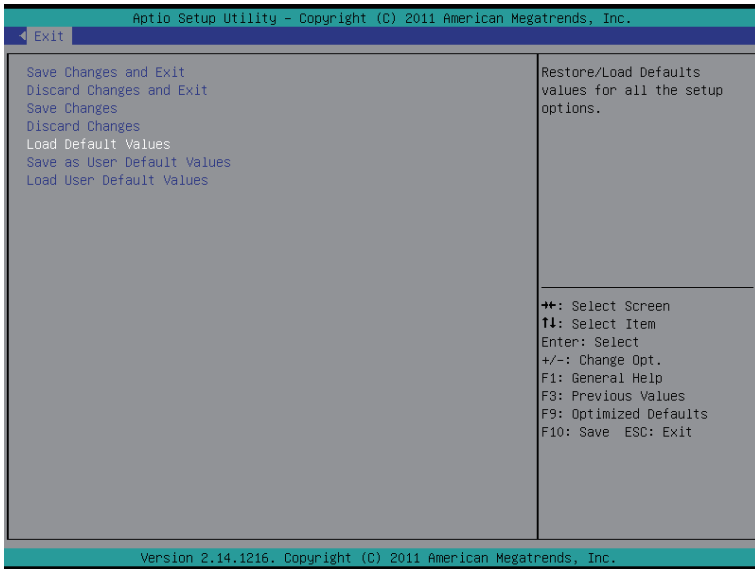

☞ Save Changes and Exit (保存更改并退出)

保存所做的更改，然后关闭 BIOS setup。

可用选项：Yes (是)/No (否)。

☞ Discard Changes and Exit (放弃更改并退出)

放弃所做的更改，并关闭 BIOS setup。

可用选项：Yes (是)/No (否)。

☞ Save Changes (保存更改)

保存在 BIOS setup 中所做的更改。

可用选项：Yes (是)/No (否)。

☞ Discard Changes (放弃更改)

放弃在 BIOS setup 中所做的所有更改。

可用选项：Yes (是)/No (否)。

☞ Load Default Values (加载默认值)

为所有 BIOS setup 参数加载默认设置。Setup 默认设置会消耗较高的资源。如果您使用的是低速内存芯片或其他类型的低性能组件，若选择加载这些设置，系统可能无法正常工作。

可用选项：Yes (是)/No (否)。

☞ Save as User Default Values (另存为用户默认值)

保存为用户默认值，并关闭 BIOS setup。

可用选项：Yes (是)/No (否)。

🔗 **Load User Default Values (加载用户默认值)**

为所有 BIOS setup 参数加载用户默认设置。

可用选项：Yes (是) / No (否)。

第 3 章 附录

3-1 管制声明

管制声明

未经我们书面同意，不得复制本文档，并且本文档的内容不得透露给第三方，也不得用于非授权用途。如有违反，将被起诉。我们相信本文档中的信息在印刷时在各个方面都是精确的。但是，GIGABYTE对于这些文本中的错误或疏漏不承担任何责任。另外请注意，本文档中的信息不应构成GIGABYTE的承诺，如有变更，恕不另行通知。

我们承诺保护环境

除了高效性能外，GIGABYTE所有主板都满足欧盟RoHS (在电气和电子设备中限制使用特定有害物质) 和WEEE (废旧电气和电子设备) 等环境指令的要求以及全球主要的安全要求。为了防止向环境中排放有害物质和充分利用自然资源，GIGABYTE提供以下信息帮助您负责地回收或再利用“达到使用寿命的”产品中的大部分材料。

限制使用有害物质 (RoHS) 指令声明

GIGABYTE产品未故意添加和使用有害物质 (Cd、Pb、Hg、Cr+6、PBDE和PBB)。所有部件和元件均经过严格挑选，符合RoHS要求。此外，我们GIGABYTE一直致力于开发不使用国际上禁止的有毒化学品的产品。

废旧电气和电子设备(WEEE)指令声明

GIGABYTE将满足源自2002/96/EC WEEE (废旧电气和电子设备) 指令的国家 (地区) 法规要求。WEEE指令规定了电气和电子设备及其元件的处置、收集、回收和废弃方法。该指令所涵盖的废旧设备应专门标记和收集，并正确废弃。

WEEE符号声明



产品或其包装上如下所示的符号表示此产品不得与其他垃圾一起进行处理。此设备应送交专门的废弃物回收中心执行处理、收集、回收和废弃程序。在废弃时专门收集和回收您的废旧设备有助于节省自然资源，确保以保护人类健康和环境的方式进行回收。有关将您的废旧设备送交何处进行回收的详细信息，请联系您当地的市政机构、您的家庭废弃物处理机构或您产品的销售店，了解安全环保回收的详情。

安全环保回收的详情。

- 当您的电气或电子设备不再使用时，将其“送交”您当地或地区的废弃物回收管理机构进行回收处理。
- 如果在回收、再利用“达到使用寿命”的产品方面需要进一步协助，可以通过您产品用户手册中列出的客服号码与我们联系，我们非常高兴为您提供帮助。

最后，我们建议您履行其他环保行为：理解和使用此产品的节能功能(若适用)，回收此产品在运输时使用的内部和外部包装材料(包括运输容器)，正确废弃或回收废旧电池。有了您的帮助，我们可以减少为生产电气和电子设备而消耗的自然资源，尽量减少因废弃“达到使用寿命的”产品而产生的垃圾填埋，并通过正确废弃潜在有害物质，防止它们排放到环境中，来改善我们的生活质量。

中华人民共和国电子信息产品中有毒有害物质或元素的名称及含量标识格式
依照中华人民共和国的有毒有害物质的限制要求(China RoHS)提供以下的表格：



关于符合中国《电子信息产品污染控制管理办法》的声明
Management Methods on Control of Pollution from Electronic Information Products
(China RoHS Declaration)

产品中有毒有害物质或元素的名称及含量
Hazardous Substances Table

部件名称(Parts)	有毒有害物质或元素(Hazardous Substances)					
	铅(Pb)	汞(Hg)	镉(Cd)	六价铬 (Cr(VI))	多溴联苯 (PBB)	多溴二苯醚 (PBDE)
PCB板 PCB	○	○	○	○	○	○
结构件及风扇 Mechanical parts and Fan	×	○	○	○	○	○
芯片及其他主动零件 Chip and other Active components	×	○	○	○	○	○
连接器 Connectors	×	○	○	○	○	○
被动电子元器件 Passive Components	×	○	○	○	○	○
线材 Cables	○	○	○	○	○	○
焊接金属 Soldering metal	○	○	○	○	○	○
助焊剂、散热膏、标签及其他耗材 Flux, Solder Paste, Label and other Consumable Materials	○	○	○	○	○	○
○：表示该有毒有害物质在该部件所有均质材料中的含量均在SJ/T11363-2006标准规定的限量要求以下。 Indicates that this hazardous substance contained in all homogenous materials of this part is below the limit requirement SJ/T 11363-2006						
×：表示该有毒有害物质至少在该部件的某一均质材料中的含量超出SJ/T11363-2006标准规定的限量要求。 Indicates that this hazardous substance contained in at least one of the homogenous materials of this part is above the limit requirement in SJ/T 11363-2006						
对销售之日的所售产品，本表显示我公司供应链的电子信息产品可能包含这些物质。注意：在所售产品中可能会也可能不会含有所有列出的部件。 This table shows where these substances may be found in the supply chain of our electronic information products, as of the date of the sale of the enclosed products. Note that some of the component types listed above may or may not be a part of the enclosed product.						