

**GIGABYTE™**

**P27**

**USER'S MANUAL**

**使 用 手 冊**

● **Deutsch**

V2.1



## Herzlichen Glückwunsch zum Kauf Ihres GIGABYTE Notebooks.

Diese Anleitung unterstützt Sie bei Ihren ersten Schritten mit Ihrem neuen Notebook. Detailliertere Informationen finden Sie auf unserer Internetseite: <http://www.gigabyte.com>. Sämtliche technische Daten wurden zum Zeitpunkt der Auslieferung des Gerätes ermittelt und können sich ohne jegliche Vorankündigung ändern.

## Erste Inbetriebnahme Ihres GIGABYTE Notebooks

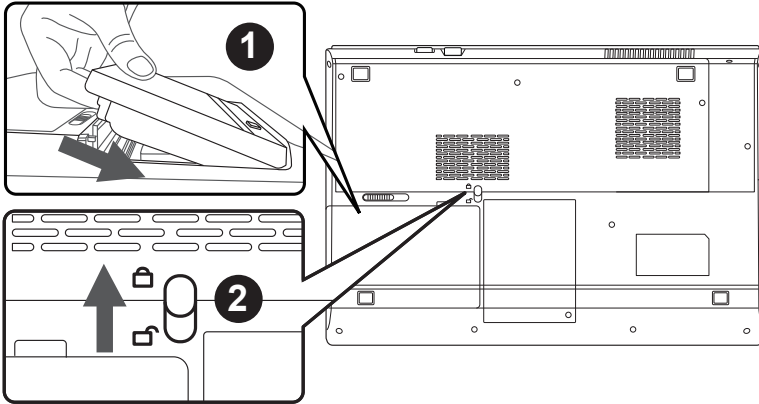

### Bitte installieren Sie den Akku auf folgende Weise:

- 1 Legen Sie den Akku in das Akkufach ein.
- 2 Vergessen Sie nicht, den Schieber anschließend in die „Lock“-Position zu bringen.

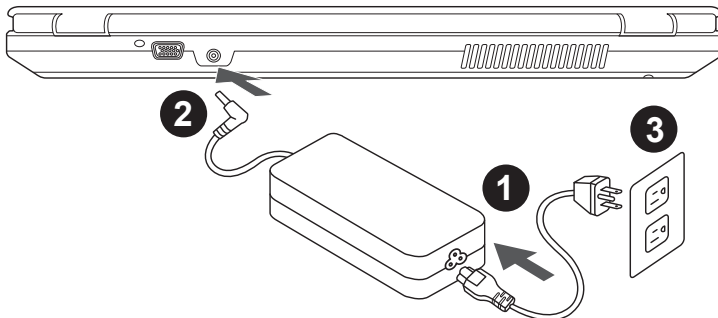

- 1 Verbinden Sie das Stromkabel mit dem Netzteil.
- 2 Verbinden Sie das Netzteil mit dem Notebook.
- 3 Stecken Sie den Stecker in die Steckdose.

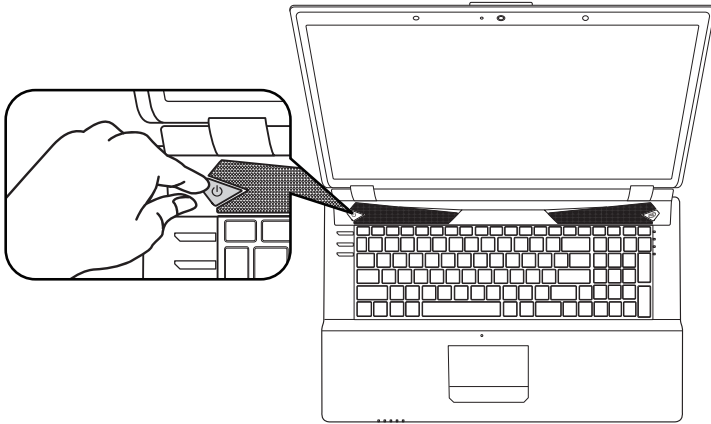

### **Einschalten des Notebooks :**

Wenn Sie das P27 zum ersten Mal einschalten dürfen Sie das Notebook nicht ausschalten bis die Konfiguration des Betriebssystems abgeschlossen wurde. Bitte beachten Sie, dass die Lautstärkeregelung erst mit dem Abschluß der Windows® Einrichtung funktionsfähig ist.

### **Der erste Start Ihres P27 :**

Abhängig von Ihrer Systemkonfiguration werden Sie als erstes den Microsoft Windows® Boot Screen sehen. Folgen Sie den Anweisungen und Abfragen auf dem Bildschirm um die Konfiguration Ihres Windows® Betriebssystems abzuschließen.

# Übersicht Ihres GIGABYTE Notebooks

## Ansicht von oben & vorne

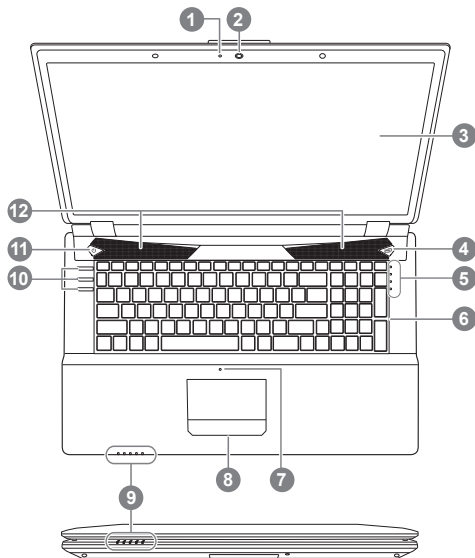

- 1 Webcam Status Anzeige
- 2 Webcam
- 3 Bildschirm
- 4 Turbo-Boost Technologie-Taste ❶
- 5 LED-Anzeigen ❷
- 6 Tastatur
- 7 Integriertes Mikrofon
- 8 Touchpad
- 9 LED-Anzeigen ❸
- 10 Hotkeys ❹
- 11 Einschaltknopf ❺
- 12 Lautsprecher

\* Weitere Informationen finden Sie auf Seite 5

## Ansicht von links

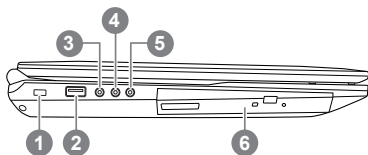

- 1 Steckplatz für Sicherheitsschloss
- 2 USB 2.0-Port
- 3 S/PDIF-Ausgang
- 4 Mikrofoneingang
- 5 Kopfhörerausgang
- 6 Optisches Laufwerk

## Ansicht von rechts

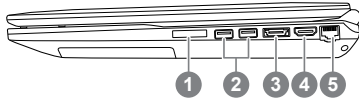

- 1 Multi-in-1-Kartenleser
- 2 USB 3.0-Port x 2
- 3 Kombiniertes eSATA-/USB 3.0-Port
- 4 HDMI-Ausgang
- 5 Ethernet Anschluss



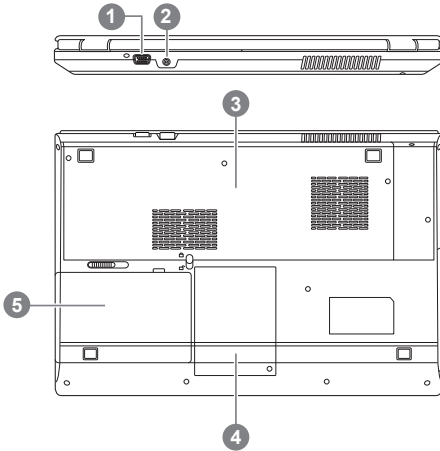











## Retour & Ansicht von unten



- 1 VGA-Anschluss
- 2 DC-Eingang
- 3 Abdeckung des Komponentenfachs
- 4 Festplattenfach
- 5 Akku

# Hotkeys / LED-Statusanzeigen

Die LED-Statusanzeigen.

Taste & Anzeige	Symbol	Lichtfarbe	Beschreibung
LED-Anzeigen ②		Orange	Intel Turbo-Boost-Technologie ist aktiviert
		Grün	
		Weiß	Festplattenaktivität
		Grün	WLAN & Bluetooth sind deaktiviert
LED-Anzeigen ③		Orange	Netzteil ist eingesteckt
		Grün	Computer ist eingeschaltet
		Blinkt grün	Computer im Schlafmodus
		Orange	Akku wird geladen
		Grün	Akku ist vollständig geladen
		Blinkt grün	Der Akku hat eine kritisch niedrige Kapazität erreicht
		Grün	Num-Lock ist aktiviert
		Grün	Caps-Lock ist aktiviert
Hotkeys ④		Grün	Scroll-Lock ist aktiviert
		Nicht zutreffend	Webcam AN/AUS
		Nicht zutreffend	Lautlos AN/AUS
Ein-/Austaste ⑤		Nicht zutreffend	WLAN AN/AUS
		Weiß	Der Computer ist eingeschaltet

# Schnellasten

Das Notebook hat Hotkeys oder Tastatur Kombinationen für die meisten Funktionen wie Bildschirmhelligkeit und Lautstärke. Um einen Hotkey zu aktivieren halten Sie die <Fn> Taste gedrückt und drücken eine weitere Taste der Hotkey Kombination.

Hotkey	Funktion	Beschreibung
 Fn + ~	Wiedergabe	Medienwiedergabe Play/Pause
 Fn + F1	Touchpad	Schaltet das Touchpad an oder aus.
 Fn + F2	LCD Anzeige	Schaltet das LCD-Display aus (Drücken Sie eine beliebige Taste oder das Touchpad um es wieder einzuschalten)
 Fn + F3	Lautsprecher	Schaltet die Lautsprecher an oder aus.
 Fn + F4	Ruhezustand	Versetzt den Computer in den Ruhezustand
 Fn + F5	Lautstärke vermindern	Vermindert die Lautstärke der Lautsprecher
 Fn + F6	Lautstärke erhöhen	Erhöht die Lautstärke der Lautsprecher
 Fn + F7	Ausgabebildschirm wechseln	Wechselt zwischen dem Notebookbildschirm, Externen Monitorausgang oder der Möglichkeit beide gleichzeitig zu bereiten.
 Fn + F8	Helligkeit verringern	Helligkeits des Bildschirms verringern
 Fn + F9	Helligkeit erhöhen	Helligkeits des Bildschirms erhöhen
 Fn + F10	Webcam	Schaltet die Webcam an oder aus.
 Fn + F11	Flugzeugmodus	Schaltet den Flugzeugmodus AN/AUS
 Fn + F12	Tastaturbeleuchtung	Schaltet die Tastaturbeleuchtung EIN/AUS.

# Systemeinstellungen

Drücken Sie folgende Hotkeys um BIOS-Einstellungen, Systemwiederherstellung und Bootoptionen vorzunehmen.

Hotkey	Funktion	Beschreibung
F2	BIOS-Einstellungen	BIOS-Einstellungen aufrufen
F9	Systemwiederherstellung	Systemwiederherstellung aufrufen
F12	Bootoptionen	Bootoptionen aufrufen

# Richten Sie Ihr System für RAID 0/1

## Achtung

- Bitte erstellen Sie ein Backup Ihrer Daten, bevor Sie RAID 0/1 auf Ihrem System einrichten und verwenden.
- RAID 1 benötigt zwei Laufwerke gleichen Modells und gleicher Kapazität
- RAID 0 benötigt zwei Laufwerke gleichen Modells, unterschiedliche Kapazität wird unterstützt.

1

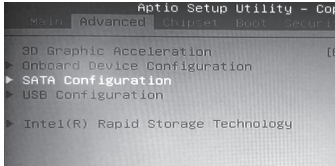

- Drücken Sie die F2-Taste um in die BIOS-Einstellungen zu gelangen.
- Klicken Sie auf Advanced > SATA configuration

2

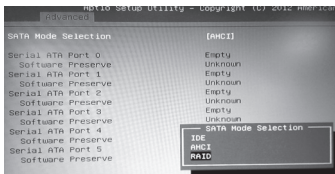

- Ändern Sie den "SATA Mode selection" von "AHCI" zu "RAID"
- Drücken Sie die F10-Taste um die Einstellungen zu sichern und das BIOS zu verlassen. Das System wird automatisch neu gestartet.

3



- Sobald das System hochgefahren ist, öffnen Sie "Alle Apps" unten auf Ihrem Windows 8 Bildschirm und starten Sie das Intel Rapid Storage Programm.

4



- Der Intel Rapid Storage Technology Bildschirm wird geöffnet. Klicken Sie auf "Create".

5

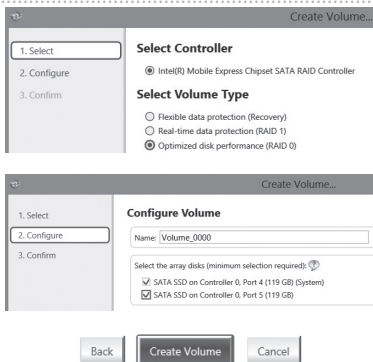

- Wählen Sie unter "Configure Volume Type" die "Optimized disc performance (RAID 0/1)"-Option und klicken Sie dann "Next".
- Unter "Configure Volume" können sie bei "Name" einen Namen eingeben und beide Controller wählen.
- Klicken Sie "Next", erscheint "Confirm Volume Creation" Klicken Sie auf "'Create volume'".
- Warten Sie, bis die Änderung durchgeführt wurde und starten Sie das System neu.



# Smart USB Backup Guide (Zuvor: Recovery Image USB)

## ACHTUNG

- Sie können mit dieser Anwendung ein Backup Ihres Systems erstellen, um einen Verlust Ihres Systems im Falle von Schäden am Gerät zu vermeiden.
- Sollten Sie die Datenträger ihres Gerätes austauschen, können Sie mit dieser Anwendung ein Backup Ihres Systems erstellen und es nach dem Tausch der Datenträger wiederherstellen
- Bevor Sie Ihr System mit dem USB Backup wiederherstellen möchten, stellen Sie sicher, dass Sie ein Backup Ihrer Dateien erstellt haben
- Bitte schließen Sie Ihr Gerät während des Backups an eine Stromquelle, schalten Sie Ihr System während des Backups nicht aus und entfernen Sie nicht den USB-Datenträger

1



- Bitte schließen Sie Ihren USB-Datenträger mit mindestens 20GB freiem Speicher an Ihrem Gerät an, um ein Image Ihres Systems zu erstellen (Bitte speichern Sie Ihre Daten von Ihrem USB-Datenträger, da diese Daten während des Vorgangs vom USB-Datenträger entfernt werden)

2



- Legen Sie die Driver Disk in ihr optisches Laufwerk und starten Sie die Installation des "Smart USB Backup" (Sollte kein optisches Laufwerk integriert sein, nutzen sie bitte ein externes optisches Laufwerk oder laden sie den Treiber von folgender Seite runter: <http://www.gigabyte.com>)

3



- Starten Sie nach der Installation das "Smart USB Backup"

4



- Wählen Sie vom Drop-Down Menü Ihren USB-Datenträger und starten Sie die Erstellung der Recovery USB Disk

5

- Nach der Erstellung der Recovery Disc erscheint ein neues Fenster
- Drücken Sie während des Startens des Systems die F12 Taste, falls Sie Ihr System wiederherstellen möchten. Wählen Sie "boot from recovery disk". Ihr System wird nun wiederhergestellt
- Die Wiederherstellung dauert etwa 30 Minuten (Die Zeit kann je nach Modell Ihres USB-Datenträgers variieren)

# Anleitung zur Systemwiederherstellung

## Systemwiederherstellung

Das Notebook hat eine versteckte Partition mit einer Kopie des Betriebssystems. Sollten Sie Probleme mit dem Betriebssystem haben, können Sie jederzeit das Gerät auf Werkseinstellungen zurücksetzen.



### Bitte beachten

- Falls die Festplatte gewechselt wurde oder die Partition gelöscht wurde ist die Wiederherstellungsoption nicht mehr verfügbar und das Gerät muß neu installiert werden.
- Die Wiederherstellungsfunktion ist nur verfügbar wenn bereits bei der Auslieferung ein Betriebssystem installiert ist. Geräte ohne Betriebssystem haben keine Wiederherstellungsfunktion.

## Systemwiederherstellung starten

Die Systemwiederherstellung ist bereits vorinstalliert wenn das Gerät ausgeliefert wird. Im Auswahlmönü können Sie die Systemwiederherstellung starten und das Gerät auf Werkseinstellungen zurücksetzen.

In der Kurzanleitung finden Sie alle nötigen Informationen um Ihr System wiederherzustellen.



### Achtung

Der PC ist jetzt betriebsbereit. Stellen Sie sicher das Ihr PC am Stromnetz ist. Der Vorgang wird einige Minuten dauern.

## Windows 7 Systemwiederherstellung

1

Schalten Sie das Gerät aus und starten Sie es neu.

2



Während das Notebook startet halten Sie die F9 Taste gedrückt um das Programm zu starten.

3



Die Wiederherstellung beginnt und Sie sehen ein Auswahlfenster. Wählen Sie „Recovery“ aus.



### Achtung

Wenn „Recovery“ ausgewählt wird, werden alle persönlichen Daten gelöscht und das Betriebssystem wird auf Werkseinstellungen zurückgesetzt.

4

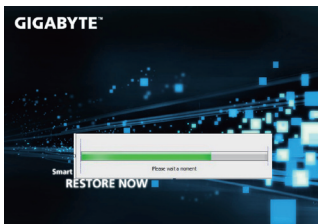

Während der Wiederherstellungsprozess läuft wird Ihnen ein Fortschrittsbalken angezeigt. Bitte vergewissern Sie sich, dass Ihr Gerät sich am Stromnetz befindet und schalten Sie das Gerät nicht aus.

5



Starten Sie das System nach Abschluß der Systemwiederherstellung neu.

## Windows 8.1 Systemwiederherstellung

1

Schalten Sie das Gerät aus und starten Sie es neu.

2



Während das Notebook startet halten Sie die F9 Taste gedrückt um das Programm zu starten.

3



Wählen Sie „Troubleshoot“ um die Wiederherstellung zu starten. ( Sie können auch „Continue“ auswählen um die Wiederherstellung zu beenden und Windows 8.1 zu starten um zum Beispiel ein Backup zu erstellen)



### Es gibt 2 Auswahlmöglichkeiten im Wiederherstellungsmenü

- **Refresh your PC - PC auffrischen**  
Sie können ihr Notebook auffrischen um die Systemstabilität zu verbessern ohne Ihre Daten zu verlieren.
- **Reset your PC - PC auf Werkseinstellungen zurücksetzen**  
Wenn Sie alle Dateien löschen wollen können Sie Ihren PC komplett zurücksetzen.

4



### ■ Refresh your PC - Wählen Sie „Refresh your PC“

Wählen Sie ein Konto, um fortzufahren.



### Folgendes wird ausgeführt

- Ihre Dateien und persönlichen Einstellungen werden nicht verändert
- Ihre PC Einstellungen werden auf Werkseinstellungen gesetzt
- Apps aus dem Windows Store bleiben erhalten
- Apps die von Datenträgern oder Webseiten installiert wurden werden entfernt
- Eine Liste der gelöschten Apps wird auf Ihrem Desktop gespeichert



## ■ **Reset your PC - Ihren PC auf Werkszustand setzen**

### ▶ **Just remove my files - Nur Ihre Daten löschen**

Nur persönliche Daten werden gelöscht aber die Computer Einstellungen werden beibehalten.

### ▶ **Fully clean the drive - Das gesamte Laufwerk löschen**

Das Laufwerk wird auf Werkseinstellungen zurückgesetzt > [Wählen Sie „Reset“ um die Wiederherstellung auszuführen.]



### **folgendes wird ausgeführt**

- Alle persönlichen Daten und Programme werden gelöscht.
- Ihr PC Einstellung werden auf Werkszustand gesetzt.



## **Advanced options - Erweiterte Optionen**



### **System Restore - System Wiederherstellung**

Wählen Sie einen Wiederherstellungspunkt von Windows der auf Ihrem PC gespeichert ist



### **System Image Recovery - System Wiederherstellung per Image**

Windows von einem bestimmten Image File wiederherstellen



### **Automatic Repair - Automatische Reperatur**

Beheben Sie Probleme beim Start von Windows



### **Command Prompt - Kommandozeile**

Nutzen Sie die Windows Kommandozeile zur Fehlerbehebung



### **UEFI Firmware Settings - UEFI Firmware Einstellungen**

Änderung der UEFI Firmware Einstellungen



### **Startup Settings**

Ändern Sie Windows Startup Verhalten

## ■ Garantie und Kundendienst :

Garantie- und Kundendiensthinweise sowie weitere Informationen finden Sie auf der Garantiekarte oder den GIGABYTE-Kundendienstseiten:

<http://www.gigabyte.com/support-downloads/technical-support.aspx>

## ■ Häufig gestellte Fragen :

Häufig gestellte Fragen finden Sie hier:

<http://www.gigabyte.com/support-downloads/faq.aspx>