

GIGABYTE™

P27

USER'S MANUAL

使 用 手 冊

● Español

V3.0



* Images Used for Reference Only



Felicitaciones por la compra de la GIGABYTE Notebooks.

Esta Guía de Instalación Rápida le ofrece información para una instalación correcta de su equipo de GIGABYTE. Para mayor información, visita nuestra página en internet <http://www.gigabyte.com>
Todas las especificaciones están sujetas a cambios, sin previo aviso del fabricante.

Usando GIGABYTE Notebook por primera vez

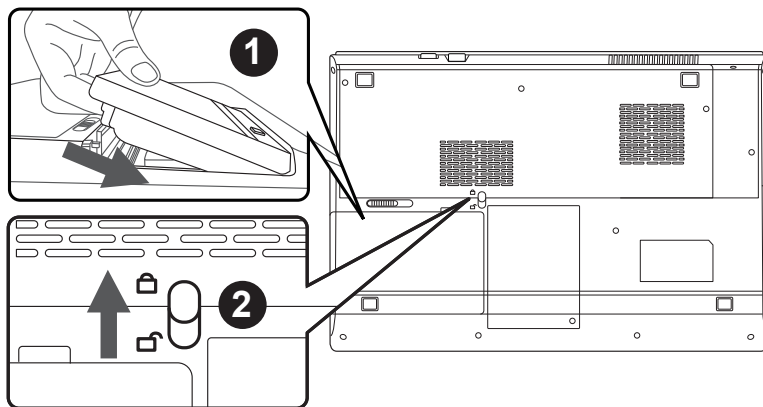

Pasos de instalación de batería:

- 1 Colocar batería en compartimiento.
- 2 Recuerde ubicar la clavija (2) en posición "Lock".

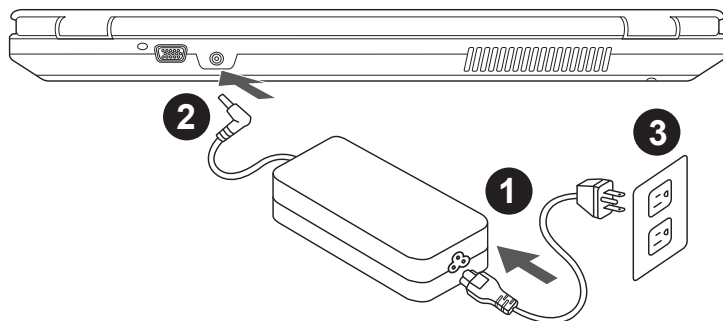

- 1 Conecte el cable de alimentación al adaptador de CA.
- 2 Conecte el adaptador de ca al equipo.
- 3 Conecte el cable de alimentación a la toma de corriente.

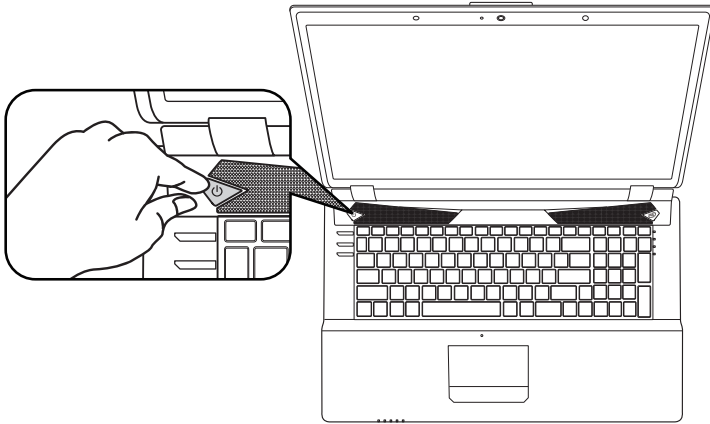

Conexión de la alimentación :

El indicador de encendido se ilumina cuando el equipo está prendido. Después de encender la P27, por vez primera, no lo apague hasta que el sistema operativo haya sido configurado. Tenga en cuenta que el volumen del audio no funcionará hasta que la instalación de Windows® se haya completado.

Arrancar la P27 por primera vez :

Dependiendo de la configuración, la pantalla de inicio de Microsoft Windows® será la primera pantalla que se pueden ver como inicia el equipo. Siga las instrucciones en pantalla e introduzca su información personal para completar la configuración del sistema operativo Window® .

Tu GIGABYTE P27 Tour

Vista frontal y superior

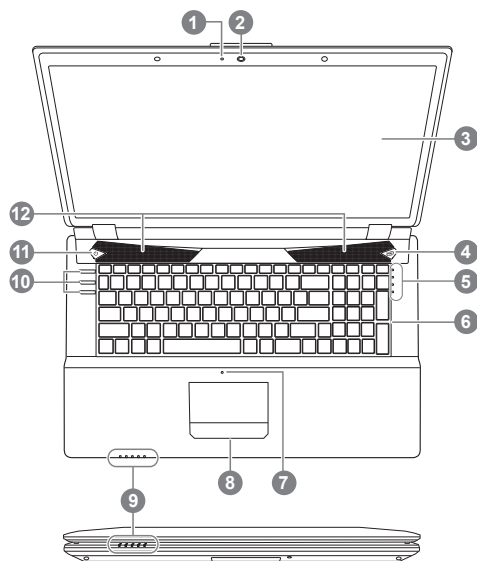

- 1 Indicador de estado LED para Webcam
- 2 webcam
- 3 Pantalla
- 4 VGA Button ❶
- 5 Indicadores LED ❷
- 6 teclado
- 7 Micrófono incorporado
- 8 Touchpad y Botones
- 9 Indicadores LED ❸
- 10 botón de Hotkey ❹
- 11 botón de encendido ❺
- 12 Auriculares

* Consulte más información en la página 5

Vista Izquierda

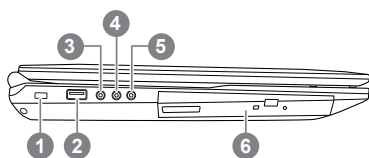

- 1 Ranura de bloqueo de seguridad
- 2 Puerto USB 2.0
- 3 S/PDIF-OUT
- 4 Entrada de micrófono
- 5 Salida de auriculares Jack
- 6 Unidad de disco óptico

Vista derecha

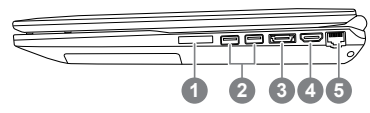

- 1 Multi-en-1 lector de tarjetas
- 2 Puerto USB 3.0 x 2
- 3 Combinado eSATA / USB 3.0 Port
- 4 Puerto de salida HDMI
- 5 Puerto Ethernt



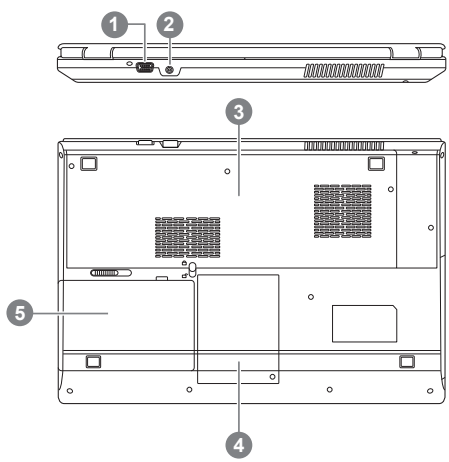











Vista inferior



- 1 Puerto D-Sub
- 2 DC en Jack
- 3 Componentes
- 4 HDD Bay
- 5 batería









Tecla de Hot Key e indicadores LED

Los indicadores LED del equipo muestran información útil sobre el estado actual del equipo.

Botón e indicador	Icono	color de la luz	Description
VGA Button ❶		verde	UMA Mode Activated
		naranja	Optimus Mode Activated
LED Indicators ❷		naranja	Activar NVIDIA GPU (dGPU)
		verde	Activado Intel Integrated GPU (iGPU)
		blanco	Actividad del disco duro
		verde	Modo de viaje encendido
LED Indicators ❸		naranja	AC / DC de alimentación está conectado
		verde	El equipo está encendido
		parpadeante Verde	El equipo está en modo de reposo
		naranja	La batería se está cargando
		verde	La batería está completamente cargada
		parpadeante Verde	La batería ha alcanzado crítico Estado de Baja Potencia
			verde
Botón de Hotkey ❹		verde	El bloqueo de mayúsculas está activado
			verde
		N / A	Webcam ON/OFF
			N / A
Botón de encendido ❺			N / A
			blanco

Tecla de acceso directo

El ordenador utiliza teclas de acceso rápido o combinaciones de teclas para acceder a la mayoría de los controles de la computadora como el brillo de la pantalla o el volumen. Para activar teclas de acceso directo, pulse y mantenga pulsada la tecla Fn antes de pulsar la tecla de la combinación de teclas rápidas.

Tecla de acceso directo	función	Descripción
 Fn + ~	reproducción	El control de reproducción de medios.
 Fn + F1	touchpad en el botón Alternar	Activa o desactiva la pantalla táctil interna de encendido y apagado.
 Fn + F2	Alternar LCD	LCD apagado (Pulse una tecla o uso TouchPad para activar)
 Fn + F3	Speaker Toggle	Activa el altavoz encendido y apagado.
 Fn + F4	Sleep	Poner el ordenador en modo de suspensión.
 Fn + F5	Bajar volumen	Disminuye el volumen del sonido.
 Fn + F6	Subir volumen	Aumenta el volumen del sonido.
 Fn + F7	MDisplay Toggle	Cambia la salida entre la pantalla y el monitor externo (si está conectado) o ambos.
 Fn + F8	Bajar Brillo	Disminuir el brillo de la pantalla.
 Fn + F9	Subir Brillo	Aumenta el brillo de la pantalla.
 Fn + F10	Webcam	Enciende la cámara web
 Fn + F11	modo de avión	modo de avión ON / OFF
 Fn + F12	retroiluminación Activar	Encienda la luz de fondo del teclado y se apaga.

Configuración del sistema

Pulse las teclas rápidas para ajustar la configuración del BIOS, la recuperación del sistema y el menú de opciones de inicio.

Hotkey	Funciones	Funciones Descripción
F2	BIOS setup	Enter BIOS setup
F9	system recovery	Enter system recovery
F12	boot option	Enter boot option menu

Configuración del sistema para RAID 0/1

⚠ ADVERTENCIA

- Por favor, copia de seguridad de los datos antes de generar y ejecutar RAID 0/1 en el sistema.
- RAID 1 necesita dos unidades de almacenamiento de la misma especificación y la capacidad de su computadora portátil.
- RAID 0 tiene dos unidades de almacenamiento de la misma especificación en su computadora portátil. Capacidad diferente es aceptable.

1

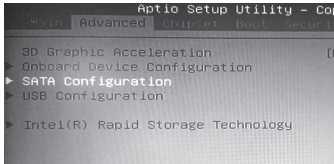

- Pulse F2 para entrar en BIOS Setup Utility.
- Vaya a Configuración avanzada> SATA.

2

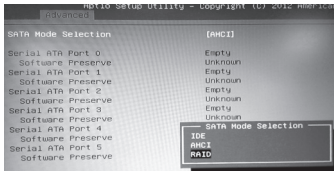

- Cambiar "Modo SATA" de "AHCI" a "RAID".
- Pulse F10 para guardar y exit. The sistema se reiniciará automáticamente.

3



- Una vez que se reinicia el sistema. Vaya a "todas las aplicaciones" que se encuentran en la parte inferior de la pantalla en Windows 8 y ejecutar el programa Intel Rapid Storage.

4



- Verá la pantalla Tecnología Intel Rapid Storage, haga clic en> Crear.

5

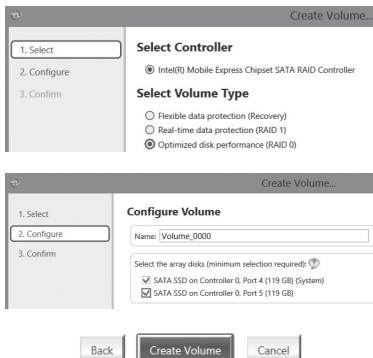

- En Seleccione el tipo de volumen elija Optimizado el rendimiento del disco (RAID 0/1), haga clic en> NEXT.
- En Configurar volumen puede establecer nombre a su nombre preferido y seleccione los dos controladores.
- Haga clic en> Siguiente. Verá confirmar la creación de volumen.
- Haga clic en> Crear volumen .
- Espere a que la migración del sistema es completo y reinicie la computadora portátil.

Guía Smart Backup USB (Original: Imagen de recuperación USB)

⚠ ADVERTENCIA

- Puede realizar la copia de seguridad de recuperación de la imagen original a través de esta aplicación en caso de pérdida por daños en el dispositivo .
- Puede copia de seguridad de imagen original de recuperación en el disco USB y restaurar el sistema si la sustitución del sistema de almacenamiento con el disco USB de recuperación.
- Antes de restaurar el sistema a través del disco del USB de recuperación, asegúrese de que usted ya ha hecho la copia de seguridad de sus datos.
- Por favor, NO apagar o desenchufar el sistema al realizar copias de seguridad a través de la recuperación de disco USB .

8

1



- Por favor, conecte el disco USB que es al menos 20 GB de la capacidad para hacer que la imagen original (copia de seguridad de los datos en USB primero . Todos los datos serán eliminados durante la creación de la recuperación de disco USB)

2



- Inserte el disco de controladores en la unidad óptica y ejecute la instalación de "Smart USB Backup " (para no - ODD modelo , por favor, utilice dispositivos ODD USB o descarga en <http://www.gigabyte.com>

3



- Ejecute el "Backup USB Smart " después de terminar la instalación.

4



- Seleccione el disco USB de la lista desplegable y comenzar a crear el disco USB de recuperación.

5

- La ventana se abrirá cuando se lleva a cabo la creación de discos de recuperación.
- Por favor, pulse F12 en el arranque del sistema cuando se necesita para restaurar el sistema . Seleccione arranque de la recuperación " será restaurado y el sistema. " disco USB
- El tiempo necesario para la restauración será de alrededor de 30 minutos (tiempo necesario puede variar según el modelo de disco USB) .

Guía de recuperación

Recuperación del sistema (Restaurar el sistema operativo)

Cuando algo va mal con el sistema operativo de la computadora portátil, el almacenamiento de la computadora portátil tiene una partición oculta que contiene una copia de seguridad completa imagen del sistema operativo que se puede utilizar para restaurar el sistema a los valores predeterminados de fábrica.



Nota

- Si el almacenamiento se ha cambiado o eliminado la partición, la opción de recuperación ya no estará disponible y un servicio de recuperación será necesario.
- La función de recuperación sólo está disponible en dispositivos con O/S preinstalado. Los dispositivos con DOS no tienen la función de recuperación.

Lanzamiento de recuperación del sistema

La función de recuperación del sistema está preinstalado antes de que el ordenador portátil se suministra de fábrica. El menú de opciones permite iniciar la herramienta de recuperación de Windows para reinstalar el sistema operativo por defecto de fábrica .

La introducción breve a continuación le mostrará cómo iniciar la herramienta de recuperación y restaurar el sistema.



Todo listo para ir

Asegúrese de que su PC está conectado , Esto tomará unos minutos.

Windows 7 Guía de recuperación

1

Apague y reinicie el ordenador portátil.

2



Durante la computadora portátil este en el proceso de encendido, presione y mantenga la tecla F9 para ejecutar la herramienta.

3

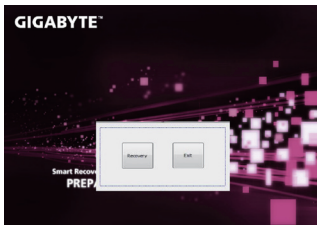

La recuperación se activará y podrás ver los botones de opción en la ventana. Haga clic en "Recovery" para iniciarlo.



Precaución

Una vez que la recuperación esté seleccionada, sus datos personales y archivos serán eliminados después de la portátil se inicia la restauración, y el sistema operativo se restablece a la configuración predeterminada de fábrica.

4

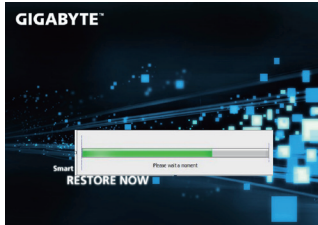

Una barra indicadora de progreso se mostrará en la ventana cuando el proceso de recuperación esté en marcha. Por favor, asegúrese de que el adaptador de CA está enchufado y no apague el ordenador portátil.

5



Reinicie la computadora portátil después de la recuperación del sistema se ha completado.

Windows 8 Guía de recuperación

1

Apague y reinicie el ordenador portátil.

2



Pulse y suelte el botón de encendido para encender el sistema operativo. Pulse el botón "F9" para entrar en GIGABYTE recuperación del sistema. Utilice Directivo de teclas de acceso para operar GIGABYTE Smart Recovery .

3

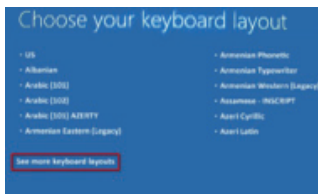

Seleccione la distribución del teclado.

Puede pulsar "See more keyboard layouts" para ver la siguiente página de idiomas

4



Seleccione la opción "Troubleshoot" para entrar en la configuración de recuperación. (También puede elegir la opción "Continuar" para salir del sistema de recuperación y continúe Windows 8 archivos o copias de seguridad de datos).



Hay dos opciones para la recuperación del sistema

• Refresh your PC - Actualice su PC

Puede actualizar su ordenador portátil para mejorar la estabilidad del sistema sin perder sus archivos.

• Reset your PC - Reinicie su PC

Si desea eliminar todos los archivos, puede reiniciar su PC por completo.



■ Refresh your PC - Seleccione la opción “Actualizar su PC”

[Haga clic en “Next.”] > [Elegir un sistema operativo de destino.] > [Haga clic en “Windows 8.”] > [Haga clic en “Refresh” para ejecutar la función de recuperación.]



Aquí es lo que va a suceder

- Sus archivos y configuraciones personales no serán cambiados.
- La configuración de PC se restaurará la configuración predeterminada de fábrica.
- Aplicaciones de Windows Store se mantendrá.
- aplicaciones instaladas desde los discos o sitios web serán eliminados.
- La lista de aplicaciones eliminadas se guardará en el escritorio.



■ Reset your PC - Reinicie su PC

[Haga clic en “Next.”] > [Elegir un sistema operativo de destino.] > [Haga clic en “Windows 8.”] > [¿Quieres limpiar completamente el disco? Al quitar los archivos, también puede limpiar la unidad de forma que los archivos no se pueden recuperar fácilmente. Esto es más seguro, pero se necesita mucho más tiempo.]

► Just remove my files - Basta con retirar mis archivos

Sólo los datos personales y archivos serán eliminados, pero la configuración del equipo será mantenida.

► Fully clean the drive - Completamente limpie la unidad

El disco será completamente restablecido a sus valores predeterminados de fábrica. Se necesita más tiempo. > [Haga clic en “Reset” para ejecutar la función de recuperación.]



Aquí es lo que va a suceder

- Todos tus archivos personales y aplicaciones serán eliminados.
- La configuración de PC se restaurará la configuración predeterminada de fábrica.



■ Advanced options - opciones avanzadas



System Restore - Restaurar sistema

Utilice un punto de restauración grabado en su PC para restaurar Windows



System Image Recovery - Sistema de recuperación de la imagen

Recuperar Windows utilizando un archivo de imagen del sistema específico



Automatic Repair - Reparación automática

Solucionar problemas que impiden que Windows se cargue



Command Prompt - Símbolo del sistema

Utilice la línea de comandos para avanzados troubleshooting



UEFI Firmware Settings - UEFI firmware Configuración

Cambiar la configuración de UEFI firmware de tu PC

Windows 8.1 Guía de recuperación

1 Apague y reinicie el ordenador portátil.

2



Pulse y suelte el botón de encendido para encender el sistema operativo. Pulse el botón “F9” para entrar en GIGABYTE recuperación del sistema. Utilice Directivo de teclas de acceso para operar GIGABYTE Smart Recovery .

3



Seleccione la opción “Troubleshoot” para entrar en la configuración de recuperación. (También puede elegir la opción “Continuar” para salir del sistema de recuperación y continúe Windows 8.1 archivos o copias de seguridad de datos).



Hay dos opciones para la recuperación del sistema

• Refresh your PC - Actualice su PC

Puede actualizar su ordenador portátil para mejorar la estabilidad del sistema sin perder sus archivos.

• Reset your PC - Reinicie su PC

Si desea eliminar todos los archivos, puede reiniciar su PC por completo.

4



■ Refresh your PC - Seleccione la opción “Actualizar su PC”

Seleccione una cuenta para continuar.



Aquí es lo que va a suceder

- Sus archivos y configuraciones personales no serán cambiados.
- La configuración de PC se restaurará la configuración predeterminada de fábrica.
- Aplicaciones de Windows Store se mantendrá.
- aplicaciones instaladas desde los discos o sitios web serán eliminados.
- La lista de aplicaciones eliminadas se guardará en el escritorio.



■ Reset your PC - Reinicie su PC

▶ Just remove my files - Basta con retirar mis archivos

Sólo los datos personales y archivos serán eliminados, pero la configuración del equipo será mantenida.

▶ Fully clean the drive - Completamente limpie la unidad

El disco será completamente restablecido a sus valores predeterminados de fábrica. Se necesita más tiempo. > [Haga clic en “Reset” para ejecutar la función de recuperación.]



Aquí es lo que va a suceder

- Todos tus archivos personales y aplicaciones serán eliminados.
- La configuración de PC se restaurará la configuración predeterminada de fábrica.



■ Advanced options - opciones avanzadas



System Restore - Restaurar sistema

Utilice un punto de restauración grabado en su PC para restaurar Windows



System Image Recovery - Sistema de recuperación de la imagen

Recuperar Windows utilizando un archivo de imagen del sistema específico



Automatic Repair - Reparación automática

Solucionar problemas que impiden que Windows se cargue



Command Prompt - Símbolo del sistema

Utilice la línea de comandos para avanzados troubleshooting



UEFI Firmware Settings - UEFI firmware Configuración

Cambiar la configuración de UEFI firmware de tu PC



Configuración de inicio

Cambiar el comportamiento de inicio de Windows

■ **Garantía y Servicio :**

Garantía y servicio y de información relacionados, por favor consulte la tarjeta de garantía o sitio web de GIGABYTE servicio como el siguiente enlace:

<http://www.gigabyte.com/support-downloads/technical-support.aspx>

■ **Preguntas frecuentes :**

FAQ (Preguntas más frecuentes), por favor consulte el siguiente enlace:

<http://www.gigabyte.com/support-downloads/faq.aspx>