

# GA-G41MT-S2

Sổ tay hướng dẫn sử dụng

Rev. 1501

# Bảng mục lục

Chương 1 Lắp đặt phần cứng .....	3
1-1 Thận trọng khi lắp đặt.....	3
1-2 Thông số kỹ thuật của sản phẩm .....	4
1-3 Lắp CPU .....	6
1-4 Lắp bộ nhớ .....	7
1-5 Lắp card mở rộng .....	7
1-6 Các đầu nối bảng mặt sau.....	8
1-7 Các đầu nối bên trong .....	9

- \* Để biết thêm thông tin về cách sử dụng sản phẩm này, vui lòng tham khảo phiên bản hoàn chỉnh của sổ tay hướng dẫn sử dụng (tiếng Anh) trên website của GIGABYTE.











# Chương 1 Lắp đặt phần cứng

## 1-1 Thận trọng khi lắp đặt

Bo mạch chủ chứa nhiều mạch điện tử và phụ kiện mỏng manh có thể bị hỏng do hiện tượng phóng tĩnh điện (ESD). Trước khi lắp đặt, hãy đọc kỹ sổ tay hướng dẫn sử dụng và thực hiện theo các quy trình này:

- Trước khi lắp đặt, không tháo hay làm hỏng nhãn Số xêri (S/N) hay nhãn bảo hành bo mạch chủ do đại lý bán hàng của bạn cung cấp. Cần có các nhãn này để được chấp nhận bảo hành.
- Luôn ngắt nguồn điện AC bằng cách rút dây nguồn khỏi ổ cắm điện trước khi lắp hoặc tháo bo mạch chủ hay các phụ kiện phần cứng khác.
- Khi nối các phụ kiện phần cứng với các đầu nối bên trong trên bo mạch chủ, đảm bảo chúng được kết nối chặt và an toàn.
- Khi cầm bo mạch chủ, tránh chạm vào mọi dây dẫn hoặc đầu nối kim loại.
- Tốt nhất bạn nên đeo dây cổ tay chống phóng tĩnh điện (ESD) khi cầm các phụ kiện điện tử như bo mạch chủ, CPU hoặc bộ nhớ. Nếu bạn không có dây đeo cổ tay ESD, hãy giữ tay bạn luôn khô ráo và trước tiên hãy chạm vào vật dụng kim loại để loại bỏ hiện tượng tĩnh điện.
- Trước khi lắp bo mạch chủ, hãy đặt nó lên miếng đệm chống tĩnh điện hoặc vào hộp đựng chống tĩnh điện.
- Trước khi rút cáp nguồn khỏi bo mạch chủ, đảm bảo bạn đã tắt nguồn điện.
- Trước khi bật nguồn, đảm bảo điện áp bộ nguồn được điều chỉnh theo mức điện áp cục bộ.
- Trước khi dùng sản phẩm, hãy đảm bảo mọi sợi cáp và đầu nối nguồn điện của các phụ kiện phần cứng đã được kết nối.
- Để tránh làm hỏng bo mạch chủ, đừng để các đinh vít tiếp xúc với mạch của bo mạch chủ và các phụ kiện liên quan.
- Đảm bảo không có các đinh vít bị lồi lên hoặc các phụ kiện kim loại được đặt trên bo mạch chủ hay trong thùng máy tính.
- Không đặt hệ thống máy tính trên bề mặt gỗ gồ ghề.
- Không đặt hệ thống máy tính trong môi trường nhiệt độ cao.
- Bật nguồn máy tính trong quá trình lắp đặt có thể làm hỏng các phụ kiện hệ thống cũng như có hại cho sức khỏe người dùng.
- Nếu bạn không chắc chắn về bất cứ bước lắp đặt nào hoặc gặp sự cố liên quan đến việc sử dụng sản phẩm, vui lòng liên hệ với kỹ thuật viên máy tính chuyên nghiệp.

## 1-2 Thông số kỹ thuật của sản phẩm

 CPU	<ul style="list-style-type: none"> <li>Hỗ trợ bộ vi xử lý Intel® Core™ 2 Extreme/Bộ xử lý Intel® Core™ 2 Quad/Bộ vi xử lý Intel® Core™ 2 Duo/Bộ xử lý Intel pentium/Bộ xử lý Intel® Celeron® trong gói sản phẩm LGA775 (Vào website của GIGABYTE để xem danh sách hỗ trợ CPU mới nhất.)</li> <li>Bộ nhớ cache L2 khác nhau theo từng CPU</li> </ul>
 Kênh mặt trước	<ul style="list-style-type: none"> <li>Kênh mặt trước (FSB) 1333/1066/800 MHz</li> </ul>
 Bộ vi xử lý	<ul style="list-style-type: none"> <li>Cầu nối Bắc: Bộ vi xử lý Intel® G41 Express</li> <li>Cầu nối Nam: Intel® ICH7</li> </ul>
 Bộ nhớ	<ul style="list-style-type: none"> <li>Các đế cắm thanh DIMM DDR3 2 x 1.5V hỗ trợ lên đến 8 GB bộ nhớ hệ thống <ul style="list-style-type: none"> <li>* Do giới hạn hệ điều hành 32 bit Windows, khi đã lắp bộ nhớ vật lý hơn 4GB, dung lượng bộ nhớ thực hiện thị sẽ ít hơn 4GB.</li> </ul> </li> <li>Cấu trúc bộ nhớ kênh kép</li> <li>Hỗ trợ các thanh nhớ DDR3 1333(O.C.)/1066/800 MHz (Vào website của GIGABYTE để xem các thanh nhớ và tốc độ bộ nhớ được hỗ trợ mới nhất.)</li> </ul>
 Đồ họa sẵn trên bo mạch	<ul style="list-style-type: none"> <li>Được tích hợp trong Cầu nối Bắc: <ul style="list-style-type: none"> <li>- 1 x cổng D-Sub</li> </ul> </li> </ul>
 Âm thanh	<ul style="list-style-type: none"> <li>Realtek/VIA HD audio codec</li> <li>Âm thanh trung thực</li> <li>Kênh 2/4/5.1/7.1 <ul style="list-style-type: none"> <li>* Để cấu hình âm thanh kênh 7.1, bạn cần nối với cổng theo chuẩn âm thanh HD qua bảng mặt trước và cho phép đặc điểm âm thanh đa kênh qua trình điều khiển âm thanh.</li> </ul> </li> </ul>
 LAN	<ul style="list-style-type: none"> <li>1 x Chip Atheros AR8151 (10/100/1000 Mbit)</li> </ul>
 Khe cắm mở rộng	<ul style="list-style-type: none"> <li>1 x khe cắm PCI Express x16, tốc độ x16</li> <li>2 x khe cắm PCI Express x1</li> <li>1 x khe cắm PCI</li> </ul>
 Giao diện lưu trữ	<ul style="list-style-type: none"> <li>Cầu nối Nam: <ul style="list-style-type: none"> <li>- 4 x đầu nối SATA 3Gbps hỗ trợ lên đến 4 thiết bị SATA 3Gbps</li> </ul> </li> </ul>
 USB	<ul style="list-style-type: none"> <li>Cầu nối Nam: <ul style="list-style-type: none"> <li>- Có đến 8 cổng USB 2.0/1.1 (4 ở bảng mặt sau, 4 qua giá cắm USB được nối với các đầu cắm USB bên trong)</li> </ul> </li> </ul>
 Các đầu nối bên trong	<ul style="list-style-type: none"> <li>1 x đầu nối nguồn điện chính ATX 24 chân</li> <li>1 x đầu nối nguồn điện 12V ATX 4 chân</li> <li>4 x các đầu nối SATA 3Gbps</li> <li>1 x đầu cắm quạt CPU</li> <li>1 x đầu cắm quạt hệ thống</li> <li>1 x đầu cắm bảng mặt trước</li> <li>1 x đầu cắm âm thanh bảng mặt trước</li> <li>2 x đầu cắm USB 2.0/1.1</li> <li>1 x cổng song song</li> <li>1 x dây nối tắt xóa CMOS</li> </ul>

	Các đầu nối bảng mặt sau	<ul style="list-style-type: none"> <li>◆ 1 x cổng nối bàn phím PS/2</li> <li>◆ 1 x cổng nối bàn chuột PS/2</li> <li>◆ 1 x cổng nối tiếp</li> <li>◆ 1 x cổng D-Sub</li> <li>◆ 4 x cổng USB 2.0/1.1</li> <li>◆ 1 x cổng RJ-45</li> <li>◆ 3 x giắc cắm âm thanh (Đường vào/Đường ra/Micro)</li> </ul>
	Vào/Ra	◆ iTE IT8718/IT8720
	Bộ kiểm soát phần cứng	<ul style="list-style-type: none"> <li>◆ Phát hiện điện áp hệ thống</li> <li>◆ Phát hiện nhiệt độ CPU/Hệ thống</li> <li>◆ Phát hiện tốc độ quạt CPU/Hệ thống</li> <li>◆ Cảnh báo CPU quá nóng</li> <li>◆ Cảnh báo hỏng quạt CPU/Hệ thống</li> <li>◆ Kiểm soát tốc độ quạt CPU</li> </ul> <p>* Chức năng điều khiển tốc độ quạt trên CPU thống được hỗ trợ hay không sẽ phụ thuộc vào thông làm lạnh của CPU thống bạn lắp.</p>
	BIOS	<ul style="list-style-type: none"> <li>◆ Ổ đĩa flash 2 x 8 Mbit</li> <li>◆ Sử dụng AWARD BIOS được cấp phép</li> <li>◆ Hỗ trợ DualBIOS™</li> <li>◆ PnP 1.0a, DMI 2.0, SM BIOS 2.4, ACPI 1.0b</li> </ul>
	Các chức năng đơn	<ul style="list-style-type: none"> <li>◆ Hỗ trợ cho @BIOS</li> <li>◆ Hỗ trợ cho Q-Flash</li> <li>◆ Hỗ trợ cho Xpress BIOS Rescue</li> <li>◆ Hỗ trợ cho Trung tâm tải về</li> <li>◆ Hỗ trợ cho Xpress Install</li> <li>◆ Hỗ trợ cho Xpress Recovery2</li> <li>◆ Hỗ trợ cho EasyTune</li> </ul> <p>* Các chức năng có sẵn trong EasyTune có thể khác nhau theo mẫu bo mạch chủ.</p> <ul style="list-style-type: none"> <li>◆ Hỗ trợ cho Easy Energy Saver</li> </ul> <p>* Do hạn chế phần cứng, bạn phải lắp CPU Intel® Core™ 2 Extreme/Core™ 2 Quad/Core™ 2 Duo/Pentium Dual-Core/Celeron Dual-Core/Celeron dòng 400 để cho phép hỗ trợ Easy Energy Saver (Trình tiết kiệm Năng lượng Dễ dàng).</p> <ul style="list-style-type: none"> <li>◆ Hỗ trợ cho Time Repair</li> <li>◆ Hỗ trợ cho ON/OFF Charge</li> <li>◆ Hỗ trợ cho 3TB+ Unlock</li> <li>◆ Hỗ trợ cho Q-Share</li> </ul>
	Phần mềm theo gói	◆ Norton Internet Security (Phiên bản OEM)
	Hệ điều hành	◆ Hỗ trợ Microsoft® Windows 7/Vista/XP
	Hệ số biểu mẫu	◆ Hệ số biểu mẫu ATX; 24,4 cm x 19,4 cm

\* GIGABYTE có quyền thực hiện bất kỳ thay đổi nào đối với các thông số kỹ thuật sản phẩm và thông tin liên quan đến sản phẩm mà không cần thông báo trước.

## 1-3 Lắp CPU



Đọc các hướng dẫn sau đây trước khi bạn bắt đầu lắp CPU:

- Đảm bảo bo mạch chủ hỗ trợ CPU.  
(Vào website của GIGABYTE để xem danh sách hỗ trợ CPU mới nhất.)
- Luôn tắt máy tính và rút dây nguồn khỏi ổ cắm điện trước khi lắp CPU để tránh làm hỏng phần cứng.
- Xác định một chân cắm trên CPU. Không thể lắp CPU nếu xác định không đúng.  
(Hoặc bạn có thể xác định các khía nhỏ trên cả hai cạnh CPU và các chốt canh chỉnh trên đế cắm CPU.)
- Tra một lớp mỡ chịu nhiệt mỏng và trơn lên bề mặt CPU.
- Không bật máy tính nếu chưa lắp quạt làm mát CPU, nếu không có thể gây ra hiện tượng quá nóng và làm hỏng CPU.
- Cài tần số máy chủ CPU phù hợp với các thông số kỹ thuật CPU. Bạn không nên cài đặt tần số kênh hệ thống vượt quá các thông số kỹ thuật phần cứng vì nó không đáp ứng các yêu cầu thông thường cho các thiết bị ngoại vi. Nếu bạn muốn cài tần số vượt quá các thông số kỹ thuật thông thường, hãy thực hiện điều này theo các thông số kỹ thuật phần cứng kể cả CPU, card đồ họa, bộ nhớ, ổ đĩa cứng, v.v...

### Lắp CPU

Xác định các chốt canh chỉnh trên đế cắm CPU của bo mạch chủ và các khía hình V trên CPU.

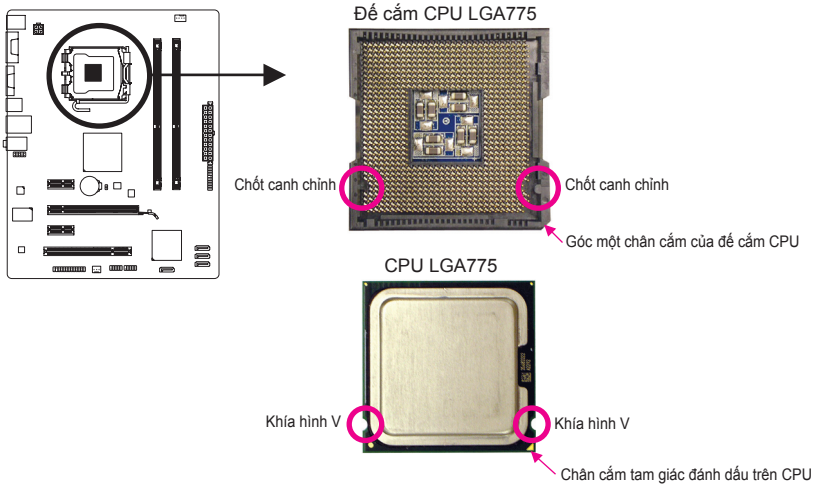

## 1-4 Lắp bộ nhớ



Đọc các hướng dẫn sau đây trước khi bạn bắt đầu lắp bộ nhớ:

- Đảm bảo bo mạch chủ hỗ trợ bộ nhớ. Bạn nên sử dụng bộ nhớ có cùng dung lượng, nhãn hiệu, tốc độ và loại chip.  
(Vào website của GIGABYTE để xem các thanh nhớ và tốc độ bộ nhớ được hỗ trợ mới nhất.)
- Luôn tắt máy tính và rút dây nguồn khỏi ổ cắm điện trước khi lắp bộ nhớ để tránh làm hỏng phần cứng.
- Các thanh nhớ có kiểu thiết kế chống hồng học. Thanh nhớ có thể được lắp chỉ theo một hướng. Nếu bạn không thể lắp bộ nhớ, hãy chuyển hướng.

### Cấu hình bộ nhớ kênh kép

Bo mạch chủ cung cấp hai khe cắm bộ nhớ DDR3 và hỗ trợ công nghệ kênh kép. Sau khi lắp bộ nhớ, BIOS sẽ tự động phát hiện các thông số kỹ thuật và dung lượng bộ nhớ. Bật chế độ bộ nhớ kênh kép sẽ tăng gấp đôi băng thông bộ nhớ gốc.

Hai khe cắm bộ nhớ DDR3 được chia thành hai kênh và mỗi kênh có một khe cắm bộ nhớ như sau:

▶ Kênh A: DDR3\_1

▶ Kênh B: DDR3\_2

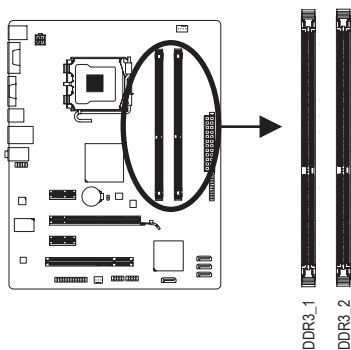

Do giới hạn chipset, hãy đọc các hướng dẫn sau đây trước khi lắp đặt bộ nhớ ở chế độ kênh kép.

1. Bạn không thể bật chế độ kênh kép nếu chỉ lắp một thanh nhớ DDR3.
2. Khi mở chế độ Dual Channel (Kênh Kép) với hai thanh nhớ, đề nghị dùng bộ nhớ có cùng dung lượng, nhãn hiệu, tốc độ và chip.

## 1-5 Lắp card mở rộng



Đọc các hướng dẫn sau đây trước khi bạn bắt đầu lắp card mở rộng:

- Đảm bảo bo mạch chủ hỗ trợ card mở rộng. Đọc kỹ sổ tay hướng dẫn kèm theo card mở rộng.
- Luôn tắt máy tính và rút dây nguồn khỏi ổ cắm điện trước khi lắp card mở rộng để tránh làm hỏng phần cứng.

## 1-6 Các đầu nối bằng mặt sau

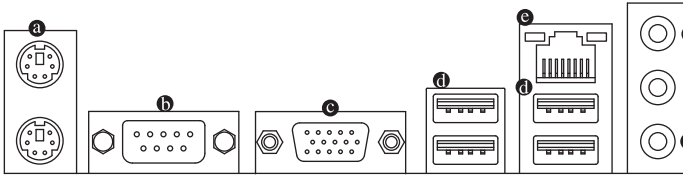

### a Cổng bàn phím/chuột PS/2

Sử dụng cổng phía trên (màu xanh) để kết nối chuột PS/2 và cổng phía dưới (màu tím) để kết nối bàn phím.

### b Cổng nối tiếp

Dùng cổng nối tiếp để nối các thiết bị như chuột, modem hay các thiết bị ngoại vi khác.

### c Cổng D-Sub

Cổng D-Sub hỗ trợ đầu cắm D-Sub 15 lỗ. Cắm màn hình hỗ trợ kết nối D-Sub vào cổng này.

### d Cổng USB 2.0/1.1

Cổng USB hỗ trợ thông số kỹ thuật USB 2.0/1.1. Dùng cổng này cho các thiết bị USB như bàn phím/chuột USB, máy in USB, ổ đĩa flash USB, v.v...

### e Cổng mạng LAN RJ-45

Cổng mạng LAN Ethernet của Gigabit cung cấp kết nối Internet với tốc độ truyền dữ liệu lên đến 1 Gbps. Những mục sau đây mô tả tình trạng các đèn LED ở cổng mạng LAN.

Đèn LED báo kết nối/tốc độ    Đèn LED báo hoạt động

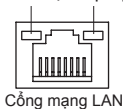

Cổng mạng LAN

Đèn LED báo kết nối/tốc độ:

Tình trạng	Mô tả
Màu cam	Tốc độ truyền dữ liệu 1Gbps
Xanh lục	Tốc độ truyền dữ liệu 100 Mbps
Tắt	Tốc độ truyền dữ liệu 10 Mbps

Đèn LED báo hoạt động:

Tình trạng	Mô tả
Nhấp nháy	Đang nhận hoặc truyền dữ liệu
Tắt	Hiện không nhận và truyền dữ liệu

### f Giắc đầu vào (Xanh lơ)

Giắc đầu vào mặc định. Dùng giắc cắm âm thanh này cho các thiết bị đầu vào như thiết bị quang học, máy cắt xét, v.v...

### g Giắc đầu ra (Xanh lục)

Giắc đầu ra mặc định. Dùng giắc cắm âm thanh này cho tai nghe hoặc loa kênh 2. Có thể sử dụng giắc cắm này để nối các loa phía trước theo cấu hình âm thanh kênh 4/5.1.

### h Giắc cắm micrô (màu hồng)

Giắc cắm micrô mặc định. Các micrô phải được nối với giắc cắm này.



Để cấu hình âm thanh kênh 7.1, bạn cần nối với cổng theo chuẩn âm thanh HD qua bảng mặt trước và cho phép đặc điểm âm thanh đa kênh qua trình điều khiển âm thanh.



- Khi tháo cáp được cắm vào đầu nối mặt sau, trước tiên hãy tháo cáp khỏi thiết bị của bạn và sau đó tháo nó khỏi bo mạch chủ.
- Khi tháo cáp, hãy rút thẳng nó ra khỏi lỗ cắm. Không di chuyển cáp theo từng phía để tránh chập mạch điện bên trong lỗ cắm cáp.



## 1-7 Các đầu nối bên trong

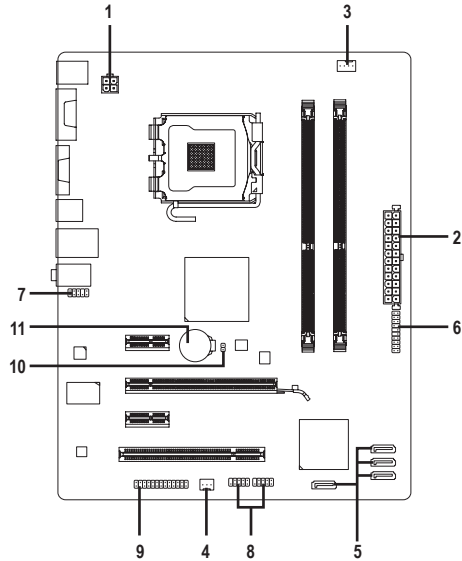

1)	ATX_12V	7)	F_AUDIO
2)	ATX	8)	F_USB1/F_USB2
3)	CPU_FAN	9)	LPT
4)	SYS_FAN	10)	CLR_CMOS
5)	SATA2_0/1/2/3	11)	BAT
6)	F_PANEL		



Đọc các hướng dẫn sau đây trước khi kết nối các thiết bị ngoại vi:

- Trước tiên đảm bảo các thiết bị của bạn phải tương thích với các đầu nối mà bạn cần kết nối.
- Trước khi lắp các thiết bị, chắc chắn bạn đã tắt chúng và máy tính. Rút dây nguồn khỏi ổ cắm điện để tránh làm hỏng các thiết bị.
- Sau khi lắp thiết bị và trước khi bật máy tính, đảm bảo cáp thiết bị phải được gắn chặt vào đầu nối trên bo mạch chủ.

## 1/2) ATX\_12V/ATX (Đầu nối nguồn điện 12V 2x2 và Đầu nối nguồn điện chính 2x12)

Khi dùng đầu nối nguồn điện, bộ nguồn có thể cung cấp đủ nguồn điện ổn định cho mọi phụ kiện trên bo mạch chủ. Trước khi nối đầu nối nguồn điện, đảm bảo bạn đã tắt bộ nguồn và lắp đúng mọi thiết bị. Đầu nối nguồn điện có kiểu thiết kế chống hồng hóc. Nối cáp bộ nguồn với đầu nối nguồn điện theo đúng hướng. Đầu nối nguồn điện 12V chủ yếu cung cấp nguồn điện cho CPU. Nếu chưa kết nối đầu nối nguồn điện 12V, máy tính sẽ không khởi động.



Để đáp ứng các yêu cầu mở rộng, bạn nên sử dụng bộ nguồn có thể chịu được khả năng tiêu thụ nguồn điện cao (500W hoặc cao hơn). Nếu sử dụng bộ nguồn không thể cung cấp nguồn điện như yêu cầu, kết quả có thể dẫn đến hệ thống không ổn định hoặc không thể khởi động.

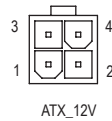
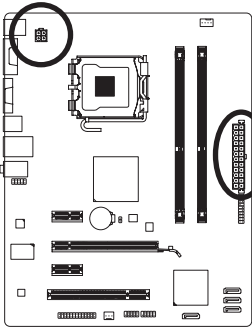

ATX\_12V:

Số chân	Định nghĩa
1	GND
2	GND
3	+12V
4	+12V

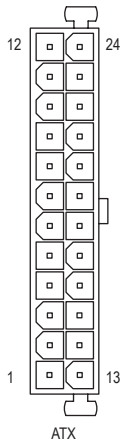

ATX:

Số chân	Định nghĩa	Số chân	Định nghĩa
1	3.3V	13	3.3V
2	3.3V	14	-12V
3	GND	15	GND
4	+5V	16	PS_ON (Bật/Tắt mềm)
5	GND	17	GND
6	+5V	18	GND
7	GND	19	GND
8	Nguồn điện tốt	20	-5V
9	5V SB (chế độ chờ +5V)	21	+5V
10	+12V	22	+5V
11	+12V (Chỉ dùng cho loại ATX 2x12 chân)	23	+5V (Chỉ dùng cho loại ATX 2x12 chân)
12	3.3V (Chỉ dùng cho loại ATX 2x12 chân)	24	GND (Chỉ dùng cho loại ATX 2x12 chân)

### 3/4) CPU\_FAN/SYS\_FAN (Các đầu cắm quạt)

Trên bo mạch chủ có một đầu cắm quạt CPU loại 4 chân (CPU\_FAN) và một đầu cắm quạt hệ thống loại 3 chân (SYS\_FAN). Hầu hết các đầu cắm quạt có một thiết kế rất dễ lồng vào. Khi nối cáp quạt, phải đảm bảo nối vào đúng hướng (dây điện đầu nối màu đen là dây nối đất). Bo mạch chủ hỗ trợ việc điều khiển tốc độ quạt CPU yêu cầu sử dụng quạt CPU có kiểu thiết kế điều khiển tốc độ quạt. Để tản nhiệt tối ưu, bạn nên lắp quạt hệ thống bên trong thùng máy.

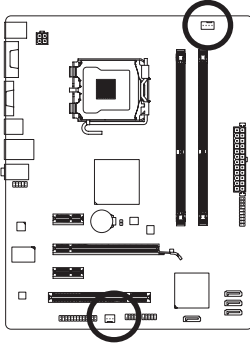

CPU\_FAN



SYS\_FAN

CPU\_FAN:

Số chân	Định nghĩa
1	GND
2	+12V
3	Bộ cảm biến
4	Điều khiển tốc độ

SYS\_FAN:

Số chân	Định nghĩa
1	GND
2	+12V
3	Bộ cảm biến



- Chắc chắn bạn đã nối các cáp quạt với đầu cắm quạt để tránh CPU và hệ thống khởi bị quá nóng. Hiện tượng quá nóng có thể làm hỏng CPU hoặc hệ thống có thể bị treo.
- Các đầu cắm quạt này không phải là những khối cầu nổi nhảy cóc trong cấu hình. Không đặt nắp cầu nổi nhảy cóc trên các đầu cắm.

### 5) SATA2\_0/1/2/3 (Các đầu nối SATA 3Gbps)

Các đầu SATA phải tuân theo chuẩn SATA 3Gbps và tương thích với chuẩn SATA 1.5Gbps. Mỗi đầu nối SATA hỗ trợ một thiết bị SATA riêng.

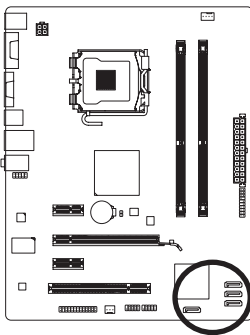

Số chân	Định nghĩa
1	GND
2	TXP
3	TXN
4	GND
5	RXN
6	RXP
7	GND

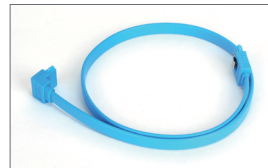

Hãy cắm đầu chữ L của cáp SATA vào ổ đĩa cứng SATA.

## 6) F\_PANEL (Đầu cắm bảng mặt trước)

Kết nối nút tắt nguồn, nút khởi động lại, loa và đèn chỉ báo tình trạng hệ thống ở mặt trước thùng máy với đầu cắm này theo các chức năng lỗ cắm dưới đây. Lưu ý các lỗ cắm âm và dương trước khi kết nối các loại cáp.

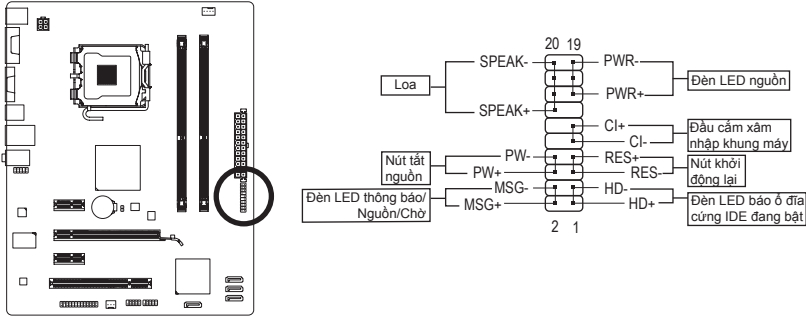

### • MSG/PWR (Đèn LED Thông báo/Nguồn/Chờ):

Tình trạng hệ thống	Đèn LED	Kết nối với đèn chỉnh báo tình trạng nguồn điện trên mặt trước thùng máy. Đèn LED bật khi hệ thống đang hoạt động. Đèn LED tiếp tục nhấp nháy khi hệ thống ở tình trạng chờ S1. Đèn LED tắt khi hệ thống ở tình trạng chờ S3/S4 hoặc đã được tắt (S5).
S0	Bật	
S1	Nhấp nháy	
S3/S4/S5	Tắt	

### • PW (Nút tắt nguồn):

Kết nối với nút tắt nguồn ở mặt trước thùng máy. Bạn có thể cấu hình cách tắt máy bằng nút tắt nguồn (xem Chương 2, “Cài đặt BIOS”, “Cài đặt quản lý nguồn điện” để biết thêm thông tin).

### • SPEAK (Loa):

Kết nối với loa ở mặt trước thùng máy. Hệ thống thông báo tình trạng khởi động hệ thống bằng cách phát ra một tiếng bip. Bạn sẽ nghe chỉ một tiếng bip ngắn nếu máy không tìm thấy sự cố nào khi khởi động. Nếu tìm thấy sự cố, BIOS có thể phát ra các tiếng bip theo từng loại khác nhau để chỉ sự cố. Xem Chương 5, “Khắc phục sự cố” để biết thêm thông tin về các mã tiếng bip.

### • HD (Đèn LED báo ổ đĩa cứng IDE đang bật)

Kết nối với đèn LED báo ổ đĩa cứng đang bật ở mặt trước thùng máy. Đèn LED đang bật khi ổ đĩa cứng đang đọc hoặc soạn dữ liệu.

### • RES (Nút khởi động lại):

Kết nối với nút khởi động lại ở mặt trước thùng máy. Nhấn nút khởi động lại để khởi động lại máy tính nếu máy bị treo và không thể thực hiện thao tác khởi động lại thông thường.

### • CI (Đầu cắm báo xâm nhập khung máy):

Nối cảm biến/công tắc xâm nhập khung máy trên khung máy để có có dò thấy nắp khung máy đã bị tháo ra. Chức năng này đòi hỏi khung máy có cảm biến/công tắc xâm nhập khung máy.



Kiểu thiết kế mặt trước có thể khác nhau theo từng thùng máy. Thanh mặt trước phần lớn bao gồm nút tắt nguồn, nút khởi động lại, đèn LED nguồn, đèn LED báo ổ đĩa cứng đang bật, loa, v.v... Khi nối thanh mặt trước thùng máy với đầu cắm này, đảm bảo các chức năng dây cáp và lỗ cắm phải khớp với nhau.

## 7) F\_AUDIO (Đầu nối âm thanh mặt trước)

Đầu cắm âm thanh mặt trước hỗ trợ âm thanh trung thực (HD) của Intel và âm thanh AC'97. Bạn có thể nối thanh âm thanh mặt trước thùng máy với đầu cắm này. Đảm bảo các chức năng dây cáp đầu nối của thanh phải khớp với các chức năng lỗ cắm của đầu cắm bo mạch chủ. Kết nối không đúng giữa đầu nối của thanh và đầu cắm bo mạch chủ sẽ làm cho thiết bị không thể hoạt động hoặc thậm chí còn làm hỏng thiết bị.

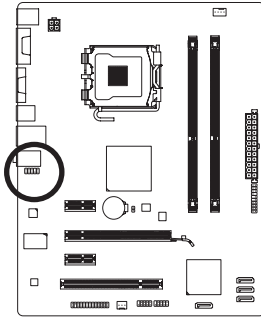

Cho âm thanh mặt trước HD:

Số chân	Định nghĩa
1	MIC2_L
2	GND
3	MIC2_R
4	-ACZ_DET
5	LINE2_R
6	GND
7	FAUDIO_JD
8	Không chân
9	LINE2_L
10	GND

Cho âm thanh mặt trước AC'97:

Số chân	Định nghĩa
1	MIC
2	GND
3	Nguồn MIC
4	NC
5	Đường ra (phải)
6	NC
7	NC
8	Không chân
9	Đường ra (trái)
10	NC



- Nếu thùng máy của bạn có thanh âm thanh mặt trước AC'97, tham khảo các hướng dẫn về cách bật chức năng AC'97 qua phần mềm âm thanh ở Chương 5, "Cấu hình âm thanh kênh 2/4/5.1/7.1".
- Tín hiệu âm thanh sẽ có đồng thời ở cả kết nối âm thanh mặt trước lẫn mặt sau. Nếu bạn muốn tắt âm thanh ở mặt sau (chỉ hỗ trợ khi dùng chương trình âm thanh mặt HD mặt trước), hãy tham khảo Chương 5, "Định cấu hình âm thanh kênh 2/4/5.1/7.1".
- Một số thùng máy cung cấp thanh âm thanh mặt trước có các đầu nối được tách ra trên mỗi dây cáp thay vì một phích cắm riêng. Để có thông tin về cách kết nối thanh âm thanh mặt trước có các chức năng dây cáp khác nhau, vui lòng liên hệ với nhà sản xuất thùng máy.

## 8) F\_USB1/F\_USB2 (Các đầu cắm USB)

Các đầu cắm tuân theo thông số kỹ thuật USB 2.0/1.1. Mỗi đầu cắm USB có thể cung cấp hai cổng USB qua giá cắm USB tùy chọn. Để mua giá cắm USB tùy chọn, vui lòng liên hệ với đại lý bán hàng địa phương.

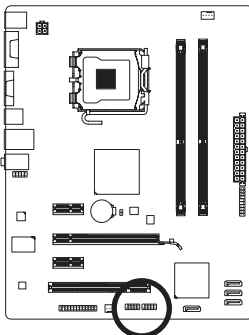

Số chân	Định nghĩa
1	Nguồn điện (5V)
2	Nguồn điện (5V)
3	USB DX-
4	USB DY-
5	USB DX+
6	USB DY+
7	GND
8	GND
9	Không chân
10	NC



- Không cắm cáp (2x5 chân) của giá cắm IEEE 1394 vào đầu cắm USB.
- Trước khi lắp giá cắm USB, chắc chắn bạn đã tắt máy tính và rút dây nguồn khỏi ổ cắm điện để tránh làm hỏng giá cắm USB.

## 9) LPT (Đầu cắm cổng song song)

Đầu cắm LPT có thể cung cấp một cổng nối tiếp qua cáp cổng LPT tùy chọn. Để mua cáp cổng LPT tùy chọn, vui lòng liên hệ với đại lý bán hàng địa phương.

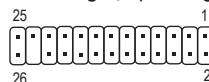
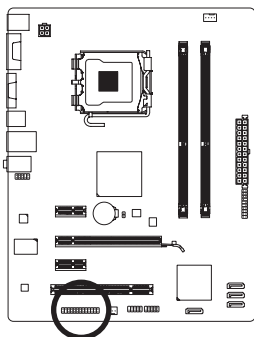

Số chân	Định nghĩa	Số chân	Định nghĩa
1	STB-	14	GND
2	AFD-	15	PD6
3	PD0	16	GND
4	ERR-	17	PD7
5	PD1	18	GND
6	INIT-	19	ACK-
7	PD2	20	GND
8	SLIN-	21	BUSY
9	PD3	22	GND
10	GND	23	PE
11	PD4	24	Không chân
12	GND	25	SLCT
13	PD5	26	GND

## 10) CLR\_CMOS (Xóa cầu nối nhảy cóc CMOS)

Dùng cầu nối nhảy cóc này để xóa các giá trị CMOS (vd: thông tin ngày tháng và các cấu hình BIOS) và cài lại các giá trị CMOS sang mặc định gốc. Để xóa các giá trị CMOS, đặt nắp cầu nối nhảy cóc trên hai lỗ cắm để làm chập mạch tạm hai lỗ cắm này hoặc sử dụng vật dụng kim loại như tua vít để chạm vào hai lỗ cắm trong vài giây.

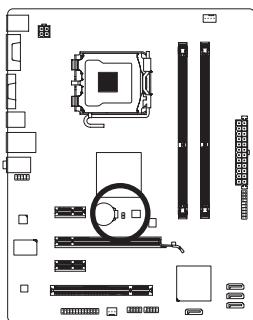

 Mờ: Bình thường

 Chập mạch: Xóa các giá trị CMOS



- Luôn tắt máy tính và rút dây nguồn khỏi ổ cắm điện trước khi xóa các giá trị CMOS.
- Sau khi xóa các giá trị CMOS và trước khi bật máy tính, chắc chắn bạn đã tháo nắp cầu nối nhảy cóc khỏi cầu nối nhảy cóc. Không thể thực hiện điều này có thể làm hỏng bo mạch chủ.
- Sau khi khởi động lại hệ thống, vào Cài đặt BIOS để tải các cài đặt mặc định (chọn **Load Optimized Defaults (Tải các cài đặt mặc định tối ưu)**) hoặc tự cấu hình các cài đặt BIOS (xem Chương 2, "Cài đặt BIOS" để biết các cấu hình BIOS).

## 11) BAT (PIN)

Pin cung cấp nguồn điện để duy trì các giá trị (như các cấu hình BIOS, thông tin ngày giờ) trong chip CMOS khi máy tính tắt. Thay pin khi điện áp pin giảm xuống mức yếu, nếu không các giá trị chip CMOS có thể không chính xác hoặc có thể bị mất.

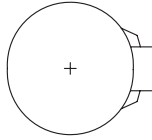
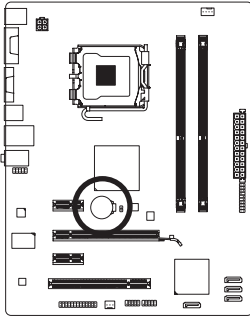

Bạn có thể xóa các giá trị chip CMOS bằng cách tháo pin ra:

1. Tắt máy tính và rút dây nguồn điện.
2. Tháo nhẹ pin ra khỏi khung giữ pin và đợi 1 phút. (Hoặc sử dụng vật dụng kim loại như tua vít để chạm vào các cực âm và dương của khung chứa pin, giúp rút ngắn chúng khoảng 5 giây.)
3. Thay pin.
4. Cắm dây nguồn điện vào và khởi động lại máy tính.



- Luôn tắt máy tính và rút dây nguồn trước khi thay pin.
- Thay pin bằng một loại pin tương đương khác. Nguy cơ gây nổ nếu pin được thay có mẫu không đúng.
- Liên hệ nơi mua hàng hay đại lý bán hàng địa phương nếu bạn không thể tự thay pin hoặc không chắc chắn về mẫu pin.
- Khi lắp pin, lưu ý hướng của cạnh dương (+) và cạnh âm (-) của pin (cạnh dương phải hướng lên).
- Phải xử lý các loại pin được dùng theo các quy định môi trường địa phương.



## Contact Us

---

### GIGA-BYTE TECHNOLOGY CO., LTD.

Address: No.6, Bao Chiang Road, Hsin-Tien Dist., New Taipei City 231, Taiwan

TEL: +886-2-8912-4000, FAX: +886-2-8912-4003

Tech. and Non-Tech. Support (Sales/Marketing) : <http://ggts.gigabyte.com.tw>

WEB address (English): <http://www.gigabyte.com>

WEB address (Chinese): <http://www.gigabyte.tw>

---

You may go to the GIGABYTE website, select your language in the language list on the top right corner of the website.

- **GIGABYTE Global Service System**



To submit a technical or non-technical (Sales/Marketing) question, please link to:

<http://ggts.gigabyte.com.tw>

Then select your language to enter the system.